

Invacare® Birdie® EVO

Birdie® EVO COMPACT

fr Lève-personne mobile
Manuel d'utilisation

Partie 3

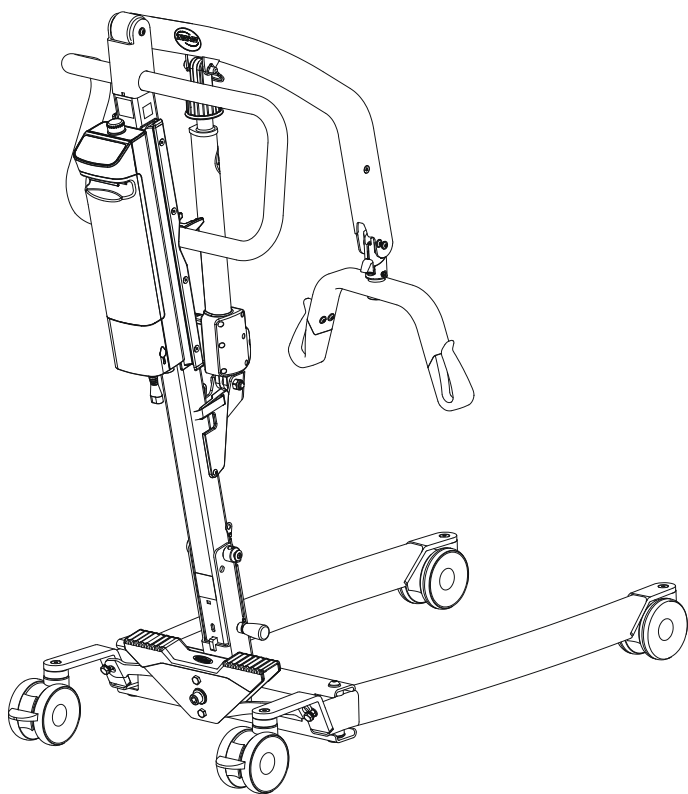

This manual **MUST** be given to the user of the product.
AVANT d'utiliser ce produit, vous **DEVEZ** lire ce manuel et le
conserver pour pouvoir vous y reporter ultérieurement.



Yes, you can.

6 Transfert du patient

6.1 Informations générales de sécurité



AVERTISSEMENT!

Risque de blessures ou de dommages matériels

Une utilisation inadéquate de ce produit est susceptible d'entraîner des blessures ou des dommages matériels.

- Avant tout transfert sur un emplacement fixe (fauteuil roulant, lit, chaise toilettes ou autre surface), assurez-vous que la capacité du fauteuil roulant est suffisante pour supporter le poids du patient.
- Le cas échéant, le blocage des roues ou des roulettes de l'emplacement fixe (fauteuil roulant, lit, etc.) doit être enclenché avant de faire descendre ou de soulever le patient.



AVERTISSEMENT!

Risque de blessures ou de dommages matériels

Une utilisation inadéquate de ce produit est susceptible d'entraîner des blessures ou des dommages matériels.

- Utilisez toujours les barres de poussée se trouvant sur le mât pour pousser ou tirer le lève-personne.
- Évitez d'utiliser le lève-personne sur une pente. Invacare recommande d'utiliser le produit sur des surfaces planes exclusivement.
- Pendant le transfert, alors que le patient est suspendu dans la sangle fixée au lève-personne, NE faites PAS rouler le lève-personne sur des surfaces inégales qui risqueraient de le faire basculer.



AVERTISSEMENT!

Risque de blessures ou de dommages matériels

Tout dommage occasionné aux pièces du lève-personne (télécommande, roulettes, etc.) à la suite d'un impact avec le sol, les murs ou autres emplacements fixes est susceptible de détériorer le produit et d'entraîner des blessures.

- ÉVITEZ IMPÉRATIVEMENT tout choc entre les pièces du lève-personne et le sol, les murs et autres objets fixes.
- Rangez TOUJOURS la télécommande lorsqu'elle n'est pas utilisée.



AVERTISSEMENT!

Risque de blessure

Le fléau peut se déplacer brusquement et entraîner des blessures.

- Lors du positionnement du lève-personne, tenez compte de la position du fléau et du patient.



AVERTISSEMENT!

Risque de coincement et de strangulation

Le cordon de la télécommande peut occasionner des blessures s'il n'est pas positionné et rangé correctement.

- Contrôlez TOUJOURS l'emplacement du cordon de la télécommande par rapport au patient et aux soignants.
- VEILLEZ à ce que le cordon de la télécommande ne s'enroule pas autour du patient et des soignants.
- La télécommande doit être rangée correctement. Rangez TOUJOURS la télécommande lorsqu'elle n'est pas utilisée.



AVERTISSEMENT!

Risque de coincement et de strangulation

Les objets qui se trouvent à proximité du patient sont susceptibles d'entraîner un coincement ou une strangulation lors des procédures de levage. Pour éviter tout risque de coincement ou de strangulation :

- Avant le levage, assurez-vous que le patient est complètement dégagé des objets qui l'entourent.



AVERTISSEMENT!

Risque de coincement

Il existe un risque de coincement entre les crochets du fléau et la sangle.

- Prenez toutes les précautions nécessaires lors des opérations de levage.
- Ne placez JAMAIS vos mains ou vos doigts sur ou à côté des crochets lors des opérations de levage.
- Veillez à ce que les mains et les doigts du patient soient éloignés des crochets lors des opérations de levage.



AVIS !

Toutes les procédures de transfert décrites ci-après peuvent être effectuées par une (1) tierce-personne. Toutefois, dans la mesure du possible, Invacare recommande que ces procédures soient effectuées par deux tierces-personnes.

6.2 Préparation au soulèvement



AVERTISSEMENT!

Risque de blessure

Lors des transferts et des opérations de soulèvement, la flèche risque de heurter le patient ou les soignants et d'occasionner des blessures.

- Lors des transferts, tenez TOUJOURS compte de la position de la flèche.
- Assurez-vous que la position de la flèche ne présente aucun risque pour le patient ou pour son entourage.
- Lors des transferts, prenez TOUJOURS garde à la position de votre corps par rapport à la flèche.

1. Avant de continuer, consultez les informations et tenez compte de toutes les mises en garde indiquées dans les sections 2 *Sécurité*, page 5 et 6 *Transfert du patient*, page 18.
2. Positionnez le patient dans la sangle. Reportez-vous au manuel d'utilisation fourni avec votre sangle.
3. Déverrouillez les roulettes arrière. Reportez-vous à la section 5 *Utilisation*, page 13.
4. Ouvrez les pieds du lève-personne. Reportez-vous à la section 5 *Utilisation*, page 13.
5. Utilisez les barres de poussée pour positionner le lève-personne.

**AVERTISSEMENT !**

- Lorsque le lève-personne est utilisé avec des lits ou des fauteuils roulants, veillez à la position du lève-personne par rapport à celle de ces autres appareils afin de ne pas coincer le lève-personne.
- Avant de positionner les pieds du lève-personne sous un lit, assurez-vous que la zone est exempte d'obstacles.

6. Abaissez le lève-personne pour faciliter la fixation de la sangle.
7. Verrouillez les roulettes arrière. Reportez-vous à la section 5 *Utilisation*, page 13.
8. Fixez la sangle. Reportez-vous à la section 6.2.1 *Installation de la sangle sur le lève-personne*, page 19.

6.2.1 Installation de la sangle sur le lève-personne**AVERTISSEMENT !****Risque de blessure**

L'utilisation de sangles non adaptées ou endommagées peut provoquer la chute du patient ou occasionner des blessures aux tierces-personnes.

- Utilisez une sangle approuvée par Invacare et recommandée par le médecin, l'infirmier ou l'assistant médical afin d'assurer la sécurité et le confort du patient durant la levée.
- Les sangles et accessoires pour lève-personne Invacare sont spécialement conçus pour être utilisés en combinaison avec les lève-personne Invacare.
- Après chaque lavage (conformément aux instructions figurant sur la sangle), assurez-vous que les sangles ne sont pas usées, déchirées ou décousues.
- Toute sangle javellisée, déchirée, coupée, effilochée ou endommagée est dangereuse et risque d'occasionner des blessures. Jetez-la immédiatement.
- NE modifiez PAS les sangles.

**AVERTISSEMENT !****Risque de blessure**

Des sangles mal installées ou mal réglées peuvent provoquer la chute du patient ou occasionner des blessures aux tierces-personnes.

- Vérifiez les attaches de la sangle chaque fois qu'une sangle est retirée et remplacée, afin de vous assurer qu'elle est bien fixée avant de déplacer le patient à partir d'un emplacement fixe (lit, chaise ou chaise toilette).
- Le fléau DOIT être fixé au lève-personne AVANT l'installation de la sangle.
- N'UTILISEZ AUCUN type de serviette d'incontinence plastifiée ni coussin d'assise entre le patient et les sangles afin d'éviter que le patient ne glisse de la sangle pendant le transfert.
- Assurez-vous que la tête du patient est bien soutenue pendant le soulèvement.
- Positionnez le patient dans la sangle conformément aux instructions fournies avec cette dernière.
- Les réglages de sécurité et de confort du patient doivent être effectués avant le déplacement de ce dernier.

Les bandes de la sangle sont parfois équipées de boucles à code couleur fournissant des longueurs différentes et permettant de placer le patient dans différentes positions. Des bandes plus courtes situées au niveau des épaules produiront un soulèvement plus vertical, ce qui facilitera le positionnement du patient dans un fauteuil ou un fauteuil roulant. En rallongeant les bandes au niveau des épaules, il est possible d'obtenir une position plus basculée mieux adaptée au transfert du patient du fauteuil au lit. Faites toujours correspondre les couleurs des boucles de chaque bande correspondante de chaque côté de la sangle pour un levage uniforme du patient.

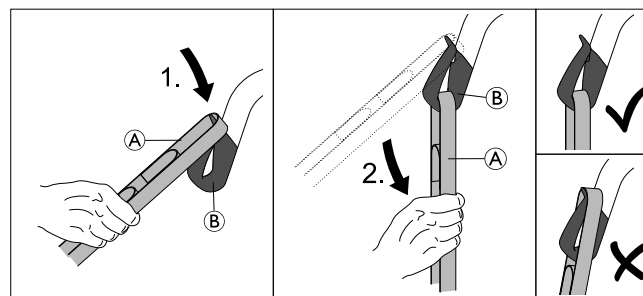

1. Placez la boucle de bande souhaitée (A) sur l'extrémité du crochet (B).
2. Tirez la bande (A) vers le bas jusqu'à ce que la boucle soit bien au fond du crochet (B).

3. Répétez les étapes pour chacune des bandes restantes de la sangle.

- a. Sur un fléau à 2 points, fixez la bande des épaules © devant la bande de la jambe ④ sur chacun des crochets.

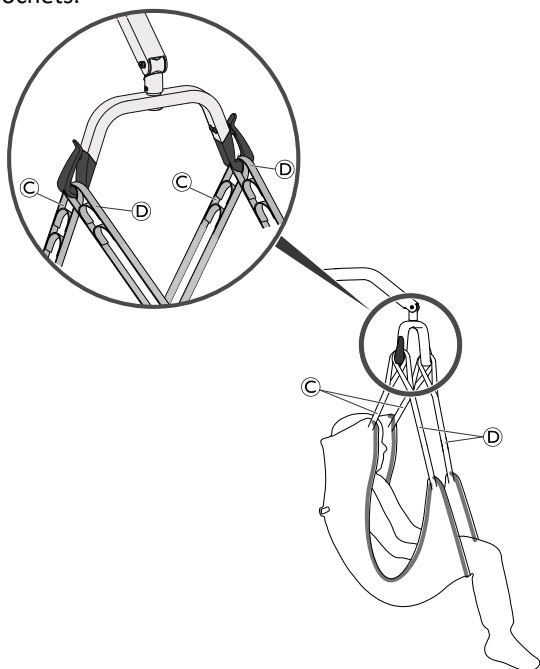

- b. Sur un fléau à 4 points, fixez chacune des bandes à un crochet individuel.

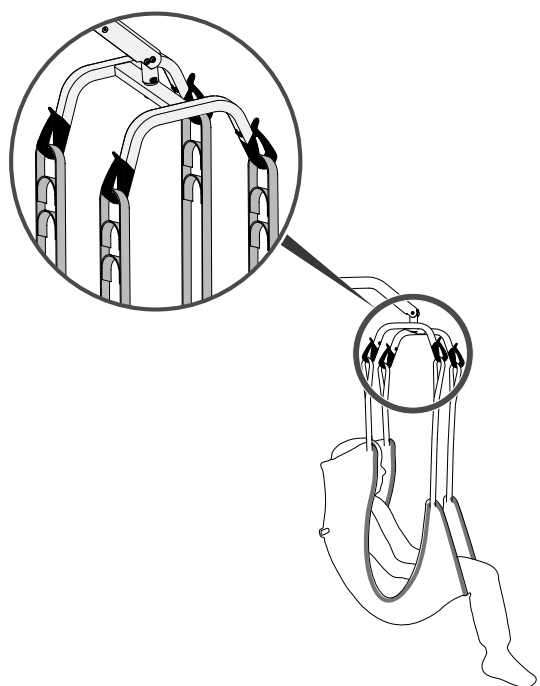

6.3 Transfert du patient à partir d'un lit

1. Préparez-vous au soulèvement. Reportez-vous à la section 6.2 Préparation au soulèvement, page 18.
2. Accrochez la sangle au lève-personne. Reportez-vous à la section 6.2.1 Installation de la sangle sur le lève-personne, page 19.
3. Déverrouillez les roulettes arrière.

4.

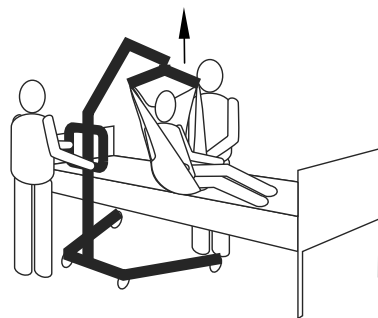

Soulevez le patient à une hauteur suffisante pour le libérer de l'emplacement fixe en faisant en sorte qu'il soit entièrement soutenu par le lève-personne.

- 1 La flèche reste dans cette position jusqu'à ce que vous appuyiez sur le bouton BAS.

Si nécessaire, abaissez le lit.

5.

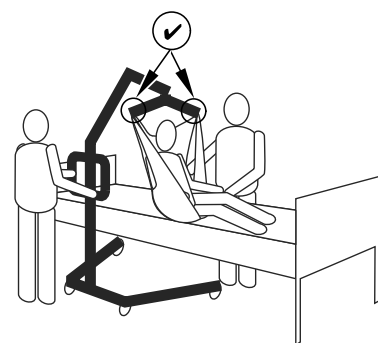

Avant de déplacer le patient, assurez-vous à nouveau que la sangle est correctement fixée aux crochets du fléau. Reportez-vous à la section 6.2.1 Installation de la sangle sur le lève-personne, page 19. Si l'une des attaches n'est pas correctement installée, redescendez le patient sur l'emplacement fixe et corrigez le problème.

6.

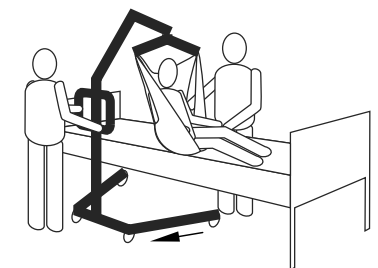

Éloignez le lève-personne de l'emplacement fixe à l'aide des barres de poussée.

7.

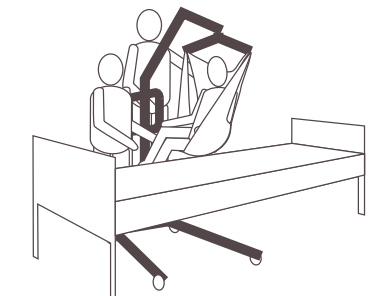

À l'aide des poignées de la sangle, tournez le patient pour qu'il se retrouve face à la tierce-personne qui manœuvre le lève-personne.

8.

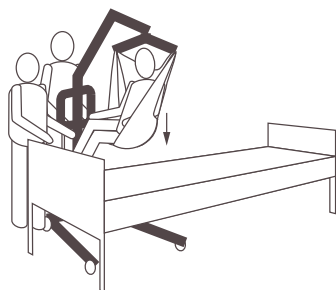

Abaissez le patient jusqu'à ce que ses pieds reposent sur la base du lève-personne, de part et d'autre du mât.



Avec un centre de gravité plus bas, la stabilité est meilleure, le patient se sent plus en sécurité et le déplacement du lève-personne est facilité.

9.

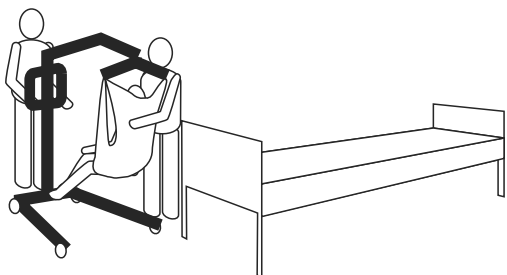

Déplacez le lève-personne en tenant fermement les barres de poussée des deux mains.

10. Procédez au transfert sur une autre surface de repos ou un emplacement fixe.

6.4 Transfert du patient dans un lit

1. Effectuez les étapes suivantes en plus de celles indiquées pour soulever le patient se trouvant sur une autre surface de repos ou un emplacement fixe.
- 2.



Élevez ou abaissez le lève-personne pour positionner le patient sur la surface plane. Veillez à soulever ou abaisser suffisamment le patient afin de dégager les côtés de l'emplacement fixe.

3.

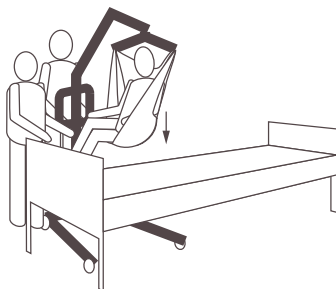

Abaissez le patient sur la surface plane.

4. Assurez-vous que le patient repose complètement sur la surface vers laquelle vous effectuez le transfert.
5. Verrouillez les roulettes arrière.
6. Élevez le lit jusqu'à atteindre une hauteur de travail adéquate (généralement la hauteur de hanche des soignants).

7.

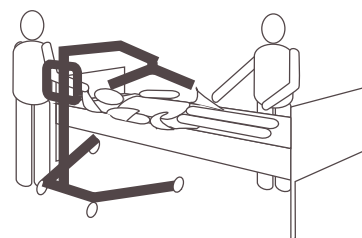

Décrochez la sangle du fléau.

8. Déverrouillez les roulettes arrière.

9.

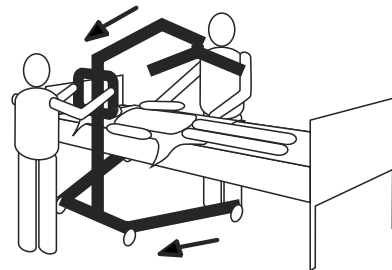

Éloignez le lève-personne de la zone.

6.5 Transfert d'un patient à partir d'un fauteuil roulant

1. Enclenchez les freins de stationnement du fauteuil roulant afin d'empêcher son déplacement.
2. Préparez-vous au soulèvement. Reportez-vous à la section 6.2 Préparation au soulèvement, page 18.
3. Assurez-vous que le fauteuil roulant est placé entre les pieds ouverts du lève-personne, le patient étant tourné vers le mât.
4. Accrochez la sangle au lève-personne. Reportez-vous à la section 6.2.1 Installation de la sangle sur le lève-personne, page 19.
5. Déverrouillez les roulettes arrière.
- 6.

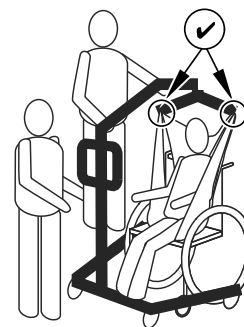

Levez la flèche jusqu'à ce qu'il y ait une tension sur les bandes de la sangle et assurez-vous que la sangle est correctement fixée aux crochets du fléau. Reportez-vous à la section 6.2.1 Installation de la sangle sur le lève-personne, page 19. Si l'une des attaches n'est pas correctement installée, redescendez le patient sur le fauteuil roulant et corrigez le problème.

7.



Soulevez le patient à une hauteur suffisante pour le libérer de la surface du fauteuil roulant en faisant en sorte qu'il soit entièrement soutenu par le lève-personne.

8. Éloignez le lève-personne du fauteuil roulant à l'aide des barres de poussée.
9. Procédez au transfert sur une autre surface de repos ou un emplacement fixe.

6.6 Transfert d'un patient sur un fauteuil roulant



AVERTISSEMENT!

Risque de blessure

- Avant tout transfert, assurez-vous que la capacité du fauteuil roulant est suffisante pour supporter le poids du patient.
- Le blocage des roues du fauteuil roulant DOIT être enclenché avant d'abaisser le patient dans le fauteuil roulant pour le transport.

1. Effectuez les étapes suivantes en plus de celles indiquées pour soulever le patient se trouvant sur une autre surface de repos ou un emplacement fixe.
2. Enclenchez les freins de stationnement du fauteuil roulant afin d'empêcher son déplacement.
3. Positionnez le patient au-dessus du siège, son dos parfaitement adossé au dossier du fauteuil.
- 4.

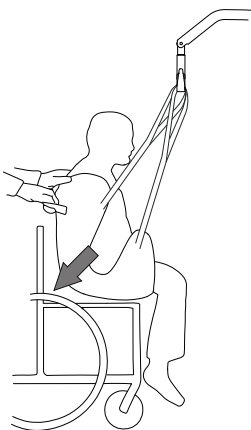

Commencez à faire descendre le patient et utilisez la poignée de maintien (sur certains modèles) ou les parties latérales de la sangle pour guider les hanches du patient le plus loin possible dans le fauteuil et assurer un bon positionnement. Cette opération assure un bon équilibre et évite que le fauteuil ne bascule vers l'avant.

6.7 Transfert d'un patient vers et depuis une chaise toilettes

i Le lève-personne Invacare n'est PAS un dispositif de transport. Si la salle de bains n'est PAS près du lit ou si le lève-personne ne peut être facilement manœuvré près de la chaise toilettes, le patient DOIT être transféré vers un fauteuil roulant et transporté jusqu'à la salle de bains avant d'être positionné sur une chaise toilettes classique.

i Les sangles munies de découpes intimes sont conçues pour être utilisées avec des chaises toilettes ou des sièges toilettes classiques.

i Avant de transférer le patient, le lève-personne doit être conduit vers la salle de bains pour s'assurer qu'il peut être manœuvré facilement vers la chaise toilettes.

1. Effectuez les étapes suivantes en plus de celles indiquées pour soulever le patient se trouvant sur une autre surface de repos ou un emplacement fixe.
- 2.

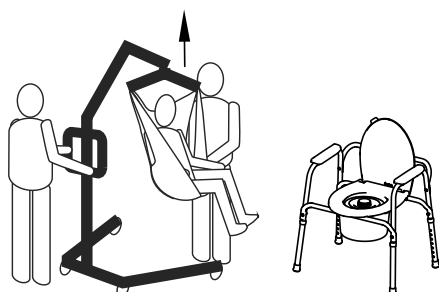

Soulevez le patient à une hauteur suffisante pour le libérer des accoudoirs de la chaise toilettes en veillant à ce qu'il soit entièrement soutenu par le lève-personne. Reportez-vous à la section 5 *Utilisation*, page 13.

3.

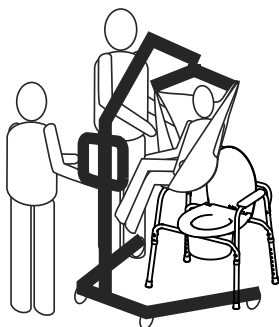

Positionnez le lève-personne en faisant en sorte que ses pieds soient à l'extérieur de ceux de la chaise toilettes et que ses barres de poussée soient à l'opposé de la chaise toilettes ; guidez le patient au-dessus de la chaise toilettes.

4.

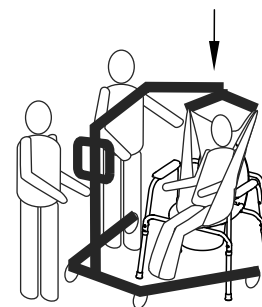

Abaissez le patient vers la chaise toilettes en laissant la sangle accrochée aux crochets du fléau. Invacare recommande que la sangle reste fixée aux crochets du fléau pendant que le patient utilise la chaise toilettes ou le siège toilettes classique.

5.



Lorsque le patient est prêt, assurez-vous à nouveau que la sangle est correctement fixée.

6. Soulevez le patient de la chaise toilettes.
- 7.

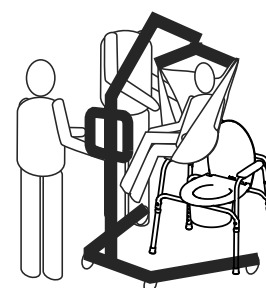

Lorsque le patient a quitté la chaise toilettes, utilisez les barres de poussée pour éloigner le lève-personne de la chaise toilettes.

8. Procédez au transfert sur une autre surface de repos ou un emplacement fixe.

6.8 Relever un patient du sol



AVERTISSEMENT! Risque de blessure

Le lève-personne risque de blesser un patient qui se trouve sur le sol ou une tierce-personne qui travaille au sol.

- Prenez garde lorsque vous déplacez des pièces du lève-personne à proximité d'une personne se trouvant au sol.

1. Déterminez si le patient souffre de blessures relatives à une chute. Si aucun soin médical n'est requis, procédez au transfert.

2.

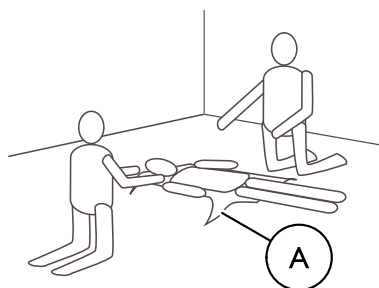

Positionnez la sangle **A** sous le patient. Consultez le manuel d'utilisation de la sangle pour plus d'informations sur le positionnement des sangles.

3.

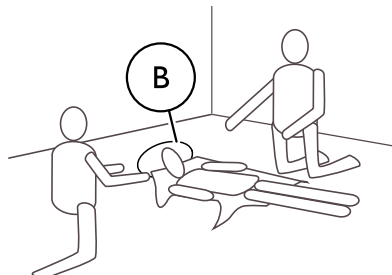

Pliez les genoux du patient et soulevez-lui la tête du sol en la plaçant sur un oreiller **B**.

4. Déverrouillez les roulettes arrière. Reportez-vous à la section 5 *Utilisation*, page 13.

5. Ouvrez les pieds du lève-personne. Reportez-vous à la section 5 *Utilisation*, page 13.

6.

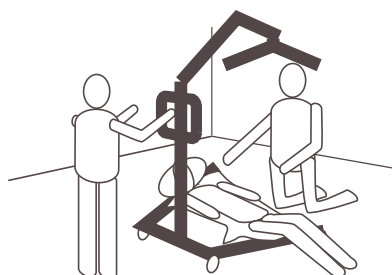

Positionnez le lève-personne en plaçant un pied sous les genoux pliés du patient et l'autre pied sous la tête du patient. Laissez les boucles de la sangle à l'intérieur des pieds du lève-personne.

7.

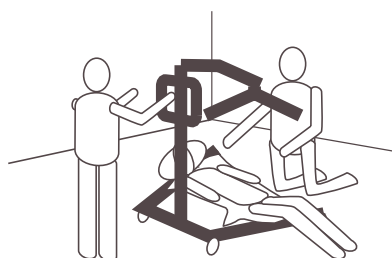

Abaissez la flèche de manière à ce que le fléau se trouve directement au-dessus de la poitrine du patient.

8.

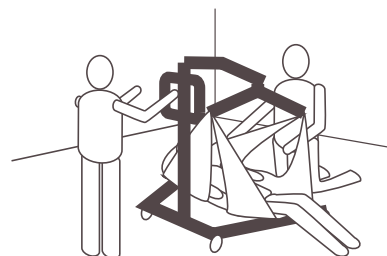

Fixez la sangle. Reportez-vous à la section 6.2.1 *Installation de la sangle sur le lève-personne*, page 19.

9. Levez la flèche pour soulever le patient du sol.

10. Procédez au transfert sur une autre surface de repos ou un emplacement fixe.

7 Transport et stockage

7.1 Généralités

Pendant le transport, ou si le lève-personne ne doit pas être utilisé sur une période prolongée, enfoncez le bouton d'arrêt d'urgence.

Une fois plié ou démonté, le lève-personne peut être transporté ou stocké dans son carton d'emballage.

Une fois plié, le lève-personne peut être tiré sur les roues arrière et s'il dispose d'un système manuel d'écartement des pieds, il peut être positionné verticalement, l'ensemble mât/flèche étant orienté vers le haut.

Le lève-personne doit être stocké à température ambiante. En cas de stockage dans un environnement humide ou froid, le moteur et les autres pièces de montage risquent d'être endommagés par la corrosion. Reportez-vous à la section 11.4 *Conditions ambiantes, page 32*.

7.2 Démontage du mât fixé à la base

(mât fixe uniquement)

1. Retirez le levier du système d'écartement des pieds en option, le cas échéant.
2. Abaissez la flèche et resserrez complètement les deux pieds.
3. Activez le bouton d'arrêt d'urgence et actionnez les freins des roulettes.
4. Appliquez la procédure suivante en commençant par la fin : *4.5 Installation du vérin sur la flèche, page 12*
5. Appliquez la procédure suivante en commençant par la fin : *4.4 Dépliage du fléau, page 11*
6. Appliquez la procédure suivante en commençant par la fin : *4.3.2 Fixation du mât à la base, page 11*

7.3 Rabattage du mât

(mât pliable uniquement)

1. Retirez le levier du système d'écartement des pieds en option, le cas échéant.
2. À l'aide de la télécommande, abaissez la flèche (en vous assurant que le vérin soit complètement rétracté) et resserrez complètement les deux pieds.
3. Activez le bouton d'arrêt d'urgence et actionnez les freins des roulettes.
4. Appliquez la procédure suivante en commençant par la fin : *4.5 Installation du vérin sur la flèche, page 12*
5. Appliquez la procédure décrite à la section 4.4 *Dépliage du fléau, page 11* en commençant par la fin (assurez-vous que le vérin est complètement rétracté).
6. Appliquez la procédure décrite à la section 4.3.1 *Dépliage du mât, page 10* en commençant par la fin et tirez le cran d'arrêt  vers le haut avant de replier le mât.

8 Maintenance

8.1 Informations de maintenance générales



AVERTISSEMENT!

Risque de blessures ou de dommages

- Vous ne devez effectuer aucune procédure de maintenance ou d'entretien tant que le produit est en cours d'utilisation.

Suivez les procédures de maintenance décrites dans le présent manuel pour préserver le bon fonctionnement du produit.

D'autres procédures de maintenance et d'inspection, qui doivent être effectuées par un technicien qualifié, sont décrites dans le manuel de maintenance du produit. Les manuels de maintenance peuvent être obtenus auprès d'Invacare.

8.2 Vérifications quotidiennes



AVERTISSEMENT!

Risque de blessures ou de dommages

Des éléments endommagés ou usés peuvent affecter la sécurité du lève-personne.

- Le lève-personne doit être vérifié à chaque utilisation.
- N'utilisez pas le lève-personne si vous constatez qu'une partie est endommagée ou si vous doutez de la sécurité d'une pièce. Contactez votre fournisseur Invacare immédiatement et veillez à ce que le lève-personne ne soit pas utilisé jusqu'à sa réparation.

8.2.1 Liste des vérifications quotidiennes

- Procédez à un examen visuel du lève-personne. Assurez-vous que les pièces ne sont pas abîmées ni usées.
- Vérifiez toutes les pièces, les points de fixation et les éléments qui sont soumis à des contraintes, tels que les sangles, les crochets et les points de pivotement afin de contrôler qu'ils ne présentent pas de signes de craquelure, d'effilochement, de déformation ou de détérioration.
- Vérifiez que la télécommande fonctionne (levage et mouvement des pièces).
- Chargez la batterie chaque fois que le lève-personne est utilisé.
- Vérifiez la fonction d'arrêt d'urgence.

8.3 Nettoyage et désinfection

8.3.1 Informations générales de sécurité



ATTENTION !

Risque de contamination

- Prenez toutes les précautions nécessaires pour vous protéger et portez un équipement de protection adéquat.



ATTENTION !

Risque de décharge électrique et de détérioration du produit

- Éteignez l'appareil et débranchez-le du secteur, le cas échéant.
- Lors du nettoyage de composants électroniques, tenez compte de leur classe de protection concernant la pénétration d'eau.
- Assurez-vous qu'il n'y ait pas d'éclaboussures d'eau sur la fiche ou la prise murale.
- Ne touchez pas la prise électrique avec les mains mouillées.



AVIS !

L'utilisation de méthodes ou de liquides inappropriés peuvent entraîner des blessures ou endommager le produit.

- Tous les désinfectants et agents de nettoyage utilisés doivent être efficaces, compatibles entre eux et protéger les surfaces qu'ils servent à nettoyer.
- N'utilisez jamais d'agents de nettoyage corrosifs (alcalins, acides, etc.) ou abrasifs. Nous recommandons d'utiliser un agent de nettoyage ménager ordinaire, comme du liquide vaisselle, sauf indication contraire dans les instructions de nettoyage.
- N'utilisez jamais de solvant (diluants cellulose, acétone, etc.) qui modifie la structure du plastique ou dissout les étiquettes apposées.
- Procédez à un séchage complet du produit avant toute nouvelle utilisation.



Pour le nettoyage et la désinfection en environnement clinique ou de soins à long terme, suivez les procédures internes.

8.3.2 Fréquence de nettoyage



AVIS !

Une désinfection et un nettoyage réguliers garantissent un bon fonctionnement, augmentent la durée de vie et permettent d'éviter toute contamination.

Nettoyez et désinfectez le produit :

- régulièrement lors de l'utilisation,
- avant et après toute procédure d'entretien,
- lorsqu'il a été en contact avec des fluides corporels, quels qu'ils soient.
- avant de l'utiliser pour un nouvel utilisateur.

8.3.3 Consignes de nettoyage



AVIS !

- Le produit ne doit pas être nettoyé dans des installations de lavage automatique, équipées de systèmes de nettoyage à haute pression ou à la vapeur.

Nettoyage du lève-personne

Méthode : essuyez à l'aide un chiffon humide ou d'une brosse souple.

Température max. : 40 °C

Solvant/produits chimiques : agent de nettoyage ordinaire à usage ménager et eau.

Séchage : essuyez à l'aide d'un chiffon doux.

Nettoyage de la sangle

Reportez-vous aux instructions de lavage figurant sur la sangle et dans le manuel qui l'accompagne pour plus de précisions sur le nettoyage.

8.3.4 Instructions de désinfection

Pour les soins à domicile

- Désinfectant : nous vous recommandons d'utiliser un désinfectant de surface à base d'alcool (avec 70-90 % d'alcool).



Lisez les instructions sur l'étiquette de votre désinfectant. Elle fournit des informations sur le spectre d'activité (bactéries, champignons et/ou virus), la compatibilité des matériaux et la bonne durée d'exposition.

1. Assurez-vous que les surfaces sont nettoyées avant la désinfection.
2. Humidifiez un chiffon doux, essuyez toutes les surfaces accessibles pour les désinfecter et gardez-les humidifiées pendant la durée d'exposition indiquée sur l'étiquette du désinfectant.
3. Laissez sécher le produit à l'air.

Pour les soins en établissement

Suivez vos procédures de désinfection internes et utilisez uniquement les désinfectants et méthodes préconisés.

8.4 Intervalle entre les révisions



AVERTISSEMENT!

Risque de blessures ou de dommages

Les révisions doivent uniquement être effectuées par un technicien qualifié.

- Contactez votre fournisseur Invacare pour effectuer un entretien.

L'entretien doit être effectué au moins tous les 12 mois, sauf obligations locales différentes.

9 Après utilisation

9.1 Mise au rebut



AVERTISSEMENT!

Risque pour l'environnement

L'appareil contient des batteries.

Ce produit peut contenir des substances nuisibles à l'environnement s'il est jeté dans un endroit (décharge) non conforme à la législation en vigueur.

- NE JETEZ PAS les batteries avec les déchets ménagers.
- NE jetez PAS les batteries au feu.
- Les batteries DOIVENT être déposées dans un site prévu à cet effet. Leur élimination est exigée par la loi et gratuite.
- Seules des batteries déchargées peuvent être mises au rebut.
- Couvrez les bornes des batteries au lithium avant leur mise au rebut.
- Pour plus d'informations sur le type de batterie, reportez-vous à l'étiquette de la batterie ou au chapitre *11 Caractéristiques techniques, page 30*.

Préservez l'environnement en faisant recycler ce produit en fin de vie dans un centre de recyclage.

Désassemblez le produit et ses composants afin que les différents matériaux puissent être séparés et recyclés individuellement.

La mise au rebut et le recyclage des produits usagés et de l'emballage doivent respecter la législation et les règlements relatifs à la gestion des déchets de chaque pays. Contactez votre organisme local de traitement des déchets pour plus d'informations.

9.2 Reconditionnement

Ce produit peut être réutilisé. Pour reconditionner le produit en vue de son utilisation par un nouvel utilisateur, il convient d'effectuer les opérations suivantes :

- Nettoyage et désinfection
- Inspection conformément au programme de maintenance

Pour plus d'informations sur l'examen, le nettoyage et la désinfection, consultez le manuel d'utilisation et le manuel de maintenance du produit.

Assurez-vous de remettre le manuel d'utilisation avec le produit.

Si un dommage ou un dysfonctionnement est détecté, le produit ne doit pas être réutilisé.

10 Dépannage

10.1 Identification des pannes et solutions possibles

Symptômes	Dysfonctionnements	Solution
Le lève-personne semble instable.	Les joints du mât ou de la base sont desserrés.	Reportez-vous à la section Installation du mât de la section Configuration.
	Les barres d'attache sont desserrées.	Contactez votre fournisseur Invacare.
Roulettes/freins bruyants ou difficiles à manœuvrer.	Résidus ou débris dans les engrenages.	Nettoyez les roulettes pour retirer les résidus ou débris.
Pivots bruyants ou grinçants.	Les pivots sont usés ou endommagés	Contactez votre fournisseur Invacare.
Le vérin électrique ne permet pas l'élévation ou les pieds ne s'ouvrent pas lorsque le bouton est enfoncé.	Le connecteur de la télécommande ou du vérin est desserré.	Branchez le connecteur de la télécommande ou du vérin. Assurez-vous que les connecteurs sont correctement installés et branchés.
	Batterie déchargée.	Rechargez la batterie. Reportez-vous à la section 5.7 Recharge de la batterie, page 15.
	Le bouton d'arrêt d'urgence est enfoncé.	Tournez le bouton d'arrêt d'urgence dans le sens des aiguilles d'une montre jusqu'à ce qu'il ressorte.
	La batterie n'est pas correctement raccordée au boîtier de contrôle.	Rebranchez la batterie au boîtier de contrôle. Reportez-vous à la section 5.7.3 Chargeur de batterie en option, page 16.
	Les connexions de raccordement sont endommagées.	Contactez votre fournisseur Invacare.
	Cordon d'alimentation branché sur une prise électrique.	Débranchez le cordon d'alimentation de la prise électrique.
	La flèche ou le vérin de pied est endommagé	Contactez votre fournisseur Invacare.
La charge max. est dépassée	Réduisez la charge.	
Le vérin émet un bruit inhabituel.	Le vérin est endommagé	Contactez votre fournisseur Invacare.
La flèche ne s'abaisse pas lorsqu'elle est en position haute maximale.	La flèche exige une charge minimale pour s'abaisser à partir de la position haute maximale.	Appuyez légèrement sur la flèche.
Le boîtier de contrôle émet un bip sonore en cours de levage et le moteur s'arrête.	La charge max. est dépassée	Réduisez la charge (le lève-personne devrait refonctionner normalement).



Si les problèmes persistent après application des solutions suggérées, veuillez contacter votre fournisseur Invacare.

11 Caractéristiques techniques

11.1 Charge maximale d'utilisation

	Birdie® EVO COMPACT
Charge max. d'utilisation (patient + fléau + sangle)	150 kg

11.2 Dimensions et poids

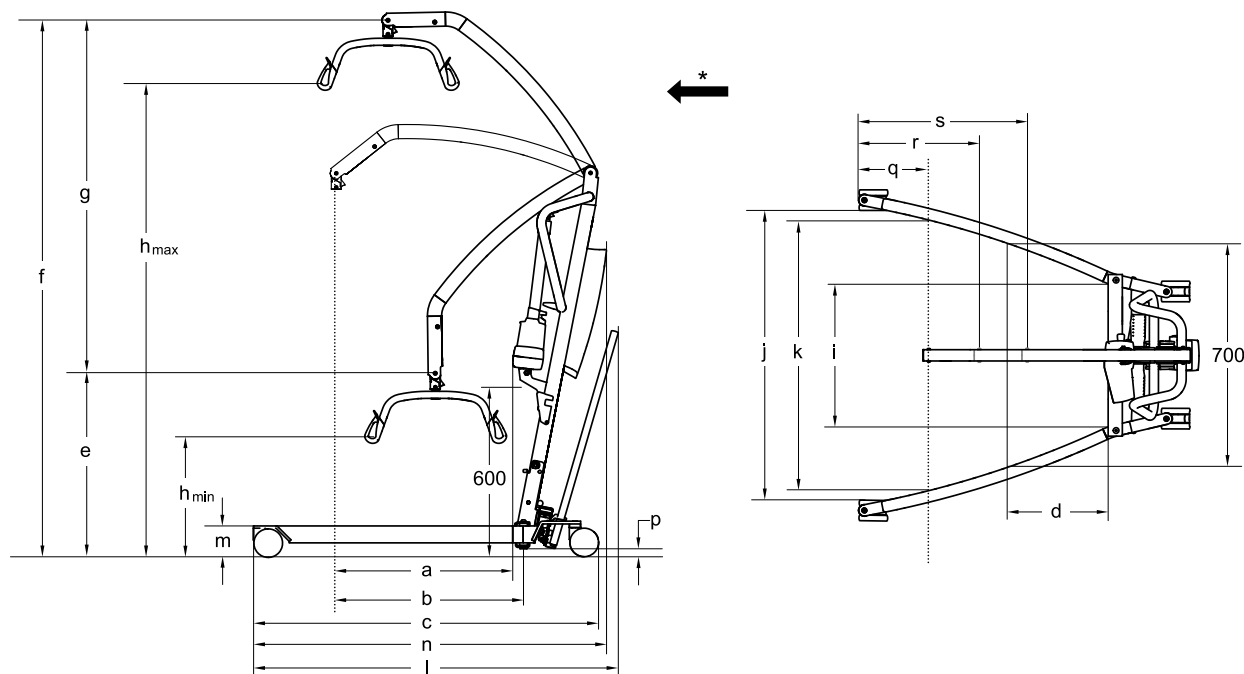

* Vers l'avant

Dimensions [mm]	Birdie® EVO COMPACT	
Diamètre des roulettes avant/arrière	75 / 75	100 / 100
Portée max. à 600 mm (a)	530	530
Portée max. à partir de la base (b)	530	530
Longueur de la base (c)	1060	1080
Longueur totale sans levier (n)	1100	1100
Longueur totale avec levier (l)	1140	1140
Portée à partir de la base avec pieds écartés à 700 mm (d)	420	420
Hauteur min. du PSC*/position la plus basse (e)	730	745
Hauteur max. du PSC* (f)	1805	1820
Plage de levage (g)	1060	1060
Hauteur min. au point d'ancrage de la sangle (h_{min})	515	530
Hauteur max. au point d'ancrage de la sangle (h_{max})	1575	1590
Largeur totale (pieds ouverts), du centre au centre de la roulette	890	890
Largeur totale (pieds ouverts), mesure interne (j)	835	815
Largeur totale (pieds fermés), mesure externe	520	520
Hauteur min. interne (i)	380	380
Largeur interne à la portée maximale (k)	765	765
Rayon de braquage sans levier	1210	1210

Dimensions [mm]	Birdie® EVO COMPACT	
Rayon de braquage avec levier	1245	1245
Hauteur jusqu'à la partie supérieure des pieds (m)	100	115
Hauteur min. libre min. (p)	20	35
Distance minimale du mur au PSC* à la portée maximale (pieds ouverts) (q)	210	210
Distance minimale du mur au PSC* à la hauteur maximale (pieds ouverts) (r)	450	450
Distance minimale du mur au PSC* à la hauteur minimale (pieds ouverts) (s)	395	395
Hauteur une fois replié (version relevable uniquement)	455	470
Longueur une fois replié (version relevable uniquement)	1190	1210

* PSC = Point de Suspension Central



Toutes les mesures sont prises avec un fléau à 2 points de 450 mm.

Poids des pièces principales [kg]	Birdie® EVO COMPACT
Poids total sans le fléau	31
Poids du mât, batterie incluse, sans sans le fléau	14
Poids de base manuelle	17

Poids des fléaux [kg]	
Fléau à 2 points, 350 mm	1,3
Fléau à 2 points, 450 mm	1,4
Fléau à 2 points, 550 mm	1,6
Fléau à 4 points, 450 mm	2,8
Fléau à 4 points, 500 mm	2,9

11.3 Système électrique

Birdie® EVO COMPACT	
Tension de sortie	24 VCC, max. 240 VA
Tension d'alimentation	100 - 240 V CA, 50/60 Hz
Courant d'entrée maximum	1 A
Classe de protection (appareil complet)	IPX4*
Classe d'isolation	Équipement de classe II

*IPX4 - Le système est protégé contre les éclaboussures d'eau, quelle que soit la direction.

Birdie® EVO COMPACT	
Pièce appliquée de type B	Pièce appliquée conforme aux exigences spécifiées pour la protection contre les décharges électriques selon la norme IEC 60601-1.
Niveau sonore	≤ 54 dB(A)
Capacité de travail	40 élévations complètes (avec une batterie chargée à 100 % – 50 %)
Intermittent (fonctionnement périodique des moteurs)	10 %, maxi. 2 min/18 min
Caractéristiques de la batterie	2 x 12 VCC/2,9 Ah
Type de batterie	Plomb-acide (sans maintenance, scellée)
Abaissement manuel d'urgence	Oui
Abaissement/élévation électrique d'urgence	Oui/Oui
Consommation électrique	pendant la charge : max. 19 W en veille : max. 2,5 W

*IPx4 - Le système est protégé contre les éclaboussures d'eau, quelle que soit la direction.

11.4 Conditions ambiantes

	Stockage et transport	Fonctionnement
Température	de -10 °C à +50 °C	de 0 °C à +40 °C
Humidité relative	20 % à 80 %, sans condensation	
Pression atmosphérique	860 hPa à 1060 hPa	



Laissez le produit atteindre la température d'utilisation avant de l'utiliser :

- Le réchauffement à partir de la température de stockage minimale peut demander plus de 30 minutes.
- Le refroidissement à partir de la température de stockage maximale peut demander plus de 5 minutes.

11.5 Matériaux

Composant	Matériau
Base, pieds, mât et flèche	Acier (revêtu de poudre)
Fléau	Acier (revêtu de poudre) et TPU
Boîtier du vérin, télécommande, protection du mât, roulettes et autres pièces en plastique	Matériau correspondant au marquage (PA, PP, PE)
Connecteur de la flèche, boulons et écrous	Acier, plaqué zinc

Tous les composants du produit sont résistants à la corrosion ou protégés contre la corrosion.

11.6 Forces de fonctionnement des commandes

Panneau	Force de fonctionnement
Boutons du boîtier de contrôle	5 N
Boutons de la télécommande	5 N
Pédale	max. 290 N
Levier du système d'écartement des pieds	max. 50 N

12 Compatibilité électromagnétique

12.1 Informations relatives aux interférences électromagnétiques

L'équipement médical électrique doit être installé et utilisé conformément aux renseignements relatifs à la CEM fournis dans le présent manuel.

Ce produit a été testé et est certifié conforme aux limites CEM spécifiées dans la norme IEC/EN 60601-1-2 pour les équipements de classe B.

Les appareils de communication RF portables et mobiles peuvent interférer avec le fonctionnement de ce produit.

D'autres appareils peuvent recevoir des interférences même des plus bas niveaux des émissions électromagnétiques autorisées par la norme ci-dessus. Pour déterminer si l'émission de ce produit est à l'origine d'une interférence, mettez ce produit sous puis hors tension. Si l'interférence avec le fonctionnement des autres appareils disparaît, cela signifie que ce produit provoque l'interférence. Dans ces cas rares, l'interférence peut être réduite ou corrigée de l'une des façons suivantes :

- Repositionnez ou déplacez le compresseur ou éloignez-le des autres appareils.

12.2 Émissions électromagnétiques

Directives et déclaration du fabricant

Ce produit est destiné à être utilisé dans l'environnement électromagnétique décrit ci-dessous. L'utilisateur ou l'acheteur de ce produit doivent s'assurer que le lit est bien utilisé dans un tel environnement.

Test relatif aux émissions	Conformité	Directives relatives à l'environnement électromagnétique
Émissions RF CISPR 11	Groupe I	Ce produit utilise l'énergie RF uniquement pour son fonctionnement interne. Il émet donc des ondes RF très faibles et il est peu probable qu'elles interfèrent avec l'équipement électronique à proximité.
Émissions RF CISPR 11	Classe B	Ce produit peut être utilisé dans tous les établissements, y compris les habitations et les établissements directement connectés au réseau d'alimentation public basse tension qui alimente les bâtiments destinés à accueillir des habitations.
Émissions de courant harmonique IEC 61000-3-2	Classe A	
Fluctuations de tension/émissions de scintillement IEC 61000-3-3	Conforme	

12.3 Immunité électromagnétique

Directives et déclaration du fabricant

Ce produit est destiné à être utilisé dans l'environnement électromagnétique décrit ci-dessous. L'utilisateur ou l'acheteur de ce produit doivent s'assurer que le lit est bien utilisé dans un tel environnement.

Test d'immunité	Test/Niveau de conformité	Directives relatives à l'environnement électromagnétique
Décharges électrostatiques IEC 61000-4-2	± 8 kV par contact ± 2 kV, ± 4 kV, ± 8 kV, 15 kV dans l'air	Le revêtement de sol doit être du bois, du béton ou des carreaux de céramique. Si le sol est recouvert d'un matériau synthétique, l'humidité relative doit être d'au moins 30 %.
Transitoires électriques rapides en salves IEC 61000-4-4	± 2 kV pour les lignes d'alimentation électriques ; 100 kHz en fréquence de répétition ± 1 kV pour les lignes d'entrée et de sortie ; 100 kHz en fréquence de répétition	La qualité du réseau électrique doit être la même que celle du réseau électrique d'un hôpital ou d'un établissement commercial.

Test d'immunité	Test/Niveau de conformité	Directives relatives à l'environnement électromagnétique
Ondes de choc IEC 61000-4-5	± 1 kV de ligne à ligne ± 2 kV de la ligne à la terre	La qualité du réseau électrique doit être la même que celle du réseau électrique d'un hôpital ou d'un établissement commercial.
Creux de tension, coupures brèves et variations de tension sur les lignes d'alimentation électrique IEC 61000-4-11	< 0 % U_T pour 0,5 cycle par incréments de 45° 0 % U_T pour 1 cycle 70 % U_T pour 25/30 cycles < 5 % U_T pour 250/300 cycles	La qualité du réseau électrique doit être la même que celle du réseau électrique d'un hôpital ou d'un établissement commercial. S'il est nécessaire que ce produit continue à fonctionner pendant une coupure de courant, il est recommandé de le brancher sur un système d'alimentation sans coupure ou sur une batterie. U_T représente la tension d'alimentation secteur avant l'application du niveau de test.
Champ magnétique à la fréquence du réseau (50/60 Hz) IEC 61000-4-8	30 A/m	Les champs magnétiques de fréquence industrielle doivent avoir les mêmes caractéristiques que ceux présents dans un hôpital ou un établissement commercial.
Émissions RF transmises par conduction IEC 61000-4-6	3 V 150 kHz à 80 Mhz	Il n'est pas possible de prévoir avec précision l'intensité de champ des émetteurs fixes des stations de base des téléphones sans fil/cellulaires ou radios mobiles terrestres, des radios amateurs, et des télédiffusions ou radiodiffusions AM et FM. Afin d'évaluer l'environnement électromagnétique résultant des appareils émetteurs RF fixes, il est nécessaire d'effectuer une étude sur site. Si l'intensité de champ mesurée à l'endroit où le produit est utilisé est supérieure au niveau de conformité applicable aux émissions RF ci-dessus, il sera nécessaire d'observer si ce produit fonctionne normalement. En cas de fonctionnement anormal, il conviendra de prendre d'autres mesures, par exemple déplacer ou réorienter ce produit.
	6 V en bandes ISM et radioamateur	
Émissions RF transmises par radiation IEC 61000-4-3	10 V/m 80 Mhz à 2,7 GHz	Des interférences peuvent se produire à proximité des appareils comportant le symbole suivant :  Les équipements de communication RF portables et mobiles doivent être utilisés à une distance minimale de 30 cm de toute partie de ce produit, y compris les câbles.
	385 MHz - 5 785 MHz spécifications des tests d'immunité aux équipements de communication RF sans fil, reportez-vous au tableau 9 de la norme IEC 60601-1-2	



Ces consignes peuvent ne pas s'appliquer dans certaines situations. La propagation électromagnétique varie selon les propriétés d'absorption et de réflexion des structures, des objets et des personnes.

12.4 Spécifications des tests CEM

IEC 60601-1-2 — Tableau 9

Fréquence d'essai (MHz)	Bande a) (MHz)	Service a)	Modulation	Niveau de test d'immunité (V/m)
385	380 – 390	TETRA 400	Modulation d'impulsion ^{b)} 18 Hz	27
450	430 – 470	GMRS 460, FRS 460	FM ^{c)} écart de ± 5 kHz onde sinusoïdale de 1 kHz	28
710 745 788	704 – 787	Bande LTE 13, 17	Modulation d'impulsion ^{b)} 217 Hz	9
810 870 930	800 – 960	GSM 800/900, TETRA 800, iDEN 820, CDMA 850, bande LTE 5	Modulation d'impulsion ^{b)} 18 Hz	28

Fréquence d'essai (MHz)	Bande a) (MHz)	Service a)	Modulation	Niveau de test d'immunité (V/m)
1720 1845 1970	1700 – 1990	GSM 1800 ; CDMA 1900 ; GSM 1900 ; DECT ; bande LTE 1, 3, 4, 25 ; UMTS	Modulation d'impulsion b) 217 Hz	28
2450	2400 – 2570	Bluetooth, WLAN, 802.11 b/g/n, RFID 2450, bande LTE 7	Modulation d'impulsion b) 217 Hz	28
5240 5500 5785	5100 – 5800	WLAN 802.11 a/n	Modulation d'impulsion b) 217 Hz	9



Si nécessaire pour atteindre le niveau d'essai d'immunité, la distance entre l'antenne de transmission et l'équipement ou le système électrique médical peut être réduite à 1 m. La distance de test de 1 m est autorisée par la norme CEI 61000-4-3.

a) Pour certains services, seules les fréquences ascendantes sont incluses.

b) La porteuse doit être modulée à l'aide d'un signal d'onde carrée avec cycle de service de 50 %.

c) Si la modulation FM n'est pas utilisée, il est possible d'utiliser la modulation d'impulsion de 50 % à 18 Hz car bien qu'elle ne représente pas la modulation réelle, ce serait le pire des cas.

**Royaume-Uni et Irlande :**

Invacare Limited
Pencoed Technology Park, Pencoed
Bridgend CF35 5AQ
Tél. : (44) (0)1656 776 200
uk@invacare.com
www.invacare.co.uk

Belgique et Luxembourg :

Invacare nv
Autobaan 22
8210 Loppem, Belgique
Tél. : (32) (0)50 83 10 10
Fax : (32) (0)50 83 10 11
marketingbelgium@invacare.com
www.invacare.be

Danemark :

Invacare A/S
Sdr. Ringvej 37
2605 Brøndby, Danemark
Tél. : (45) (0)36 90 00 00
Fax : (45) (0)36 90 00 01
denmark@invacare.com
www.invacare.dk

Allemagne :

Invacare GmbH
AM Achener Hof 8
88316 Isny, Allemagne
Tél. : (49) (0)7562 700 0
kontakt@invacare.com
www.invacare.de

Autriche :

Invacare Austria GmbH
Herzog-Odilo-Straße 101
5310 Mondsee, Autriche
Tél. : (43) 6232 5535 0
Fax : (43) 6232 5535 4
info-austria@invacare.com
www.invacare.at

Schweiz/Suisse/Svizzera :

Invacare AG
Neuhofweg 51
CH-4147 Aesch BL
Tél. : (41) (0)61 487 70 80
Fax : (41) (0)61 488 19 10
switzerland@invacare.com
www.invacare.ch

Espagne :

Invacare S.A.
Avenida del Oeste, 50 – 1^a-1a
Valencia-46001
Tél. : (34) 972 493 214
contactsp@invacare.com
www.invacare.es

France :

Invacare Poirier SAS
Route de St Roch
37230 Fondettes, France
Tél. : (33) (0)2 47 62 64 66
contactfr@invacare.com
www.invacare.fr

Italie :

Invacare Mecc San s.r.l.,
Via Marco Corner, 19
36016 Thiene (VI), Italie
Tél. : (39) 0445 38 00 59
servizioclienti@invacare.com
www.invacare.it

Pays-Bas :

Invacare BV
Galvanistraat 14-3
NL-6716 AE Ede
Tél. : (31) (0)318 695 757
nederland@invacare.com
www.invacare.nl

Norvège :

Besøksadresse:
(Adresses des bureaux)
Invacare AS
Brynsveien 16
0667 Oslo
Tél. : (47) 22 57 95 00
norway@invacare.com
www.invacare.no

Norvège :

Vareleveringsadresse:
(Stockage / Dépôt technique)
Østensjøveien 19
0661 Oslo
eknisk@invacare.com
www.invacare.no

Portugal :

Invacare Portugal II, Lda.
Rua Estrada Velha, 949
4465-784 Leça do Balio, Portugal
Tél. : (351) (0)225 193 360
portugal@invacare.com
www.invacare.pt

Suomi :

Camp Mobility
Patamäenkatu 5, 33900 Tampere
Puhelin 09-35076310
info@campmobility.fi
www.campmobility.fi

Sverige :

Invacare AB
Fagerstagatan 9
S-163 53 Spånga
Tél. : (46) (0)8 761 70 90
Fax : (46) (0)8 761 81 08
sweden@invacare.com
www.invacare.se

Australie :

Invacare Australia Pty. Ltd.
Unit 18/12 Stanton Road,
Seven Hills, NSW 2147,
Australie
Téléphone : 1800 460 460
Fax : 1800 814 367
orders@invacare.com.au
www.invacare.com.au

**Exportation UE :**

Invacare Poirier SAS
Route de St Roch
37230 Fondettes, France
Tél. : (33) (0)2 47 62 69 80
serviceclient_export@invacare.com
www.invacare.eu.com

New Zealand :

Invacare New Zealand Ltd
4 Westfield Place, Mt Wellington
1060
Nouvelle-Zélande
Téléphone : 0800 468 222
Fax : 0800 807 788
sales@invacare.co.nz
www.invacare.co.nz



Invacare UK Operations Limited
Unit 4, Pencoed Technology Park,
Pencoed
Bridgend CF35 5AQ
Royaume-Uni



Invacare Portugal Unipessoal, Lda
Rua Estrada Velha 949
4465-784 Leça do Balio
Portugal

