

# Rea® Clematis® Pro

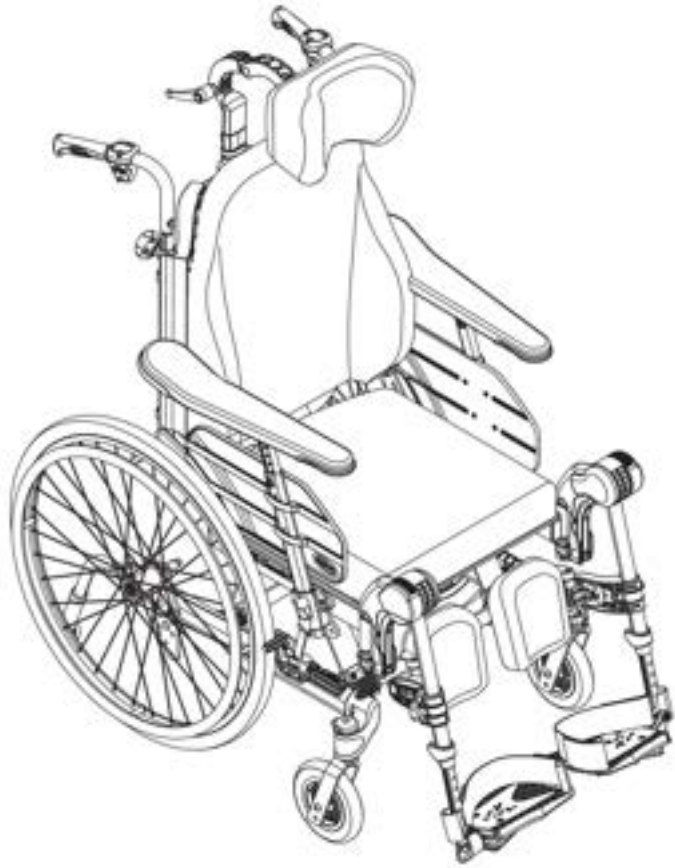

fr Fauteuil roulant manuel passif  
Manuel de maintenance



REVENDEUR : conservez ce manuel.  
Les procédures figurant dans ce manuel DOIVENT être exécutées  
par un technicien qualifié.

**rea**



**Yes, you can.**

©2021 Invacare Corporation

Tous droits réservés. La republication, la duplication ou la modification de tout ou partie du présent document est interdite sans l'accord écrit préalable d'Invacare. Les marques commerciales sont identifiées par <sup>™</sup> et <sup>®</sup>. Toutes les marques commerciales sont détenues par ou cédées sous licence à Invacare Corporation ou ses filiales, sauf stipulation contraire.

# Sommaire

<b>1 Généralités</b>	<b>4</b>	<b>6 Dépannage</b>	<b>30</b>
1.1 Introduction	4	6.1 Dépannage du système électrique	30
1.2 Contrôle à la livraison	4	<b>7 Caractéristiques Techniques</b>	<b>31</b>
1.3 Symboles figurant dans ce manuel	4	7.1 Dimensions et poids	31
1.4 Limitation de responsabilité	4	7.2 Poids maximum des pièces amovibles	32
<b>2 Montage</b>	<b>5</b>	7.3 Pneus	32
2.1 Positionnement des câbles	5	7.4 Matériaux	32
2.1.1 Câbles avec plaque de dossier	5	7.5 Conditions ambiantes	33
2.2 Montage du support à perfusion	5	7.6 Conditions ambiantes - Version électrique	33
2.3 Montage de la fixation de la tablette	6	7.7 Système électrique — Modèles équipés d'un dossier et d'un dispositif d'inclinaison électrique	33
2.4 Montage de la tablette	6	7.8 Tableaux de hauteur d'assise	34
2.5 Montage de la demi-tablette	6	7.8.1 Clematis Pro	34
2.6 Installation de la ceinture de maintien pour le positionnement de l'utilisateur	6		
2.7 Montage du dispositif anti-basculé	6		
2.8 Assemblage du vérin pneumatique — dossier et assise	7		
2.8.1 Montage de la tête du vérin gaz	7		
2.8.2 Assemblage du vérin gaz au châssis	7		
2.8.3 Assemblage du câble du vérin pneumatique	8		
2.9 Montage du système électrique	8		
2.9.1 Montage des vérins	8		
2.9.2 Montage de la batterie et de l'unité centrale	9		
2.9.3 Programme électrique	11		
2.9.4 Recharge de la batterie	11		
<b>3 Réglages et mises au point</b>	<b>14</b>		
3.1 Plaque de dossier	14		
3.1.1 Réglage de la hauteur de la plaque du dossier	14		
3.1.2 Réglage en tension du dossier souple réglable	14		
3.1.3 Remplacement du support de dossier	14		
3.2 Positionnement de l'appui-tête/appui-nuque vers l'avant	14		
3.3 Réglage de la fixation de la roue arrière	15		
3.4 Fixation des roulettes	15		
3.4.1 Démontage et mise en place des roues avant fixes	15		
3.4.2 Mise en place et démontage des roues avant amovibles (si présentes)	16		
3.4.3 Réglage de la fixation de roulette	16		
3.5 Montage du cale tronc	17		
3.6 Réglage de la largeur de la tablette	18		
3.7 Réglage de la profondeur d'assise	18		
3.8 Réglage de la largeur du repose-jambes	18		
3.9 Réglage des repose-jambes	18		
3.10 Fixation du frein	18		
3.11 Montage du câble du frein unilatéral	20		
3.12 Montage du frein unilatéral	20		
3.13 Réglage de l'effet de freinage	20		
3.14 Montage du frein à tambour	21		
3.14.1 Frein à tambour pour roue de 600 mm (24")	21		
3.15 Frein à tambour — réglages	22		
<b>4 Maintenance</b>	<b>23</b>		
4.1 Informations de sécurité	23		
4.2 Entretien de la version électrique	23		
4.3 Nettoyage et désinfection	23		
4.3.1 Informations de sécurité générales	23		
4.3.2 Fréquence de nettoyage	23		
4.3.3 Nettoyage	23		
4.3.4 Lavage	24		
4.3.5 Désinfection	24		
4.4 Reconditionnement	24		
4.4.1 Liste de contrôle de reconditionnement	27		
<b>5 Après l'utilisation</b>	<b>28</b>		
5.1 Stockage	28		
5.1.1 Stockage - Version électrique	28		
5.2 Mise au rebut	28		
5.2.1 Mise au rebut - Version électrique	28		
5.3 Reconditionnement	28		

# 1 Généralités

## 1.1 Introduction

Le présent manuel fournit des informations importantes relatives au montage, au réglage et à la maintenance approfondie du produit. Pour garantir une utilisation en toute sécurité du produit, lisez attentivement le manuel et respectez les instructions de sécurité.

Consultez le manuel d'utilisation sur le site Web d'Invacare ou contactez un représentant Invacare. Reportez-vous aux adresses indiquées à la fin du présent manuel.

Invacare se réserve le droit de modifier les caractéristiques des produits sans préavis.

Avant de lire ce manuel, assurez-vous de disposer de la version la plus récente. Cette version est disponible au format PDF sur le site Internet d'Invacare.

Consultez le manuel d'utilisation pour plus d'informations et avant tout achat.

Pour obtenir plus d'informations sur le produit, comme les avis de sécurité ou les rappels du produit, contactez votre représentant Invacare local. Reportez-vous aux adresses indiquées à la fin du présent document.

## 1.2 Contrôle à la livraison

Tout dommage survenu lors du transport doit faire l'objet d'un rapport immédiat à la société de livraison. Conservez l'emballage jusqu'à ce que le transporteur ait vérifié les marchandises et qu'un accord ait été trouvé.

## 1.3 Symboles figurant dans ce manuel

Les symboles et mots d'avertissement utilisés dans le présent manuel s'appliquent aux risques ou aux pratiques

dangereuses qui pourraient provoquer des blessures ou des dommages matériels. Reportez-vous aux informations ci-dessous pour la définition des symboles d'avertissement.



### AVERTISSEMENT

Indique une situation dangereuse qui, si elle n'est pas évitée, est susceptible de provoquer des blessures graves, voire mortelles.



### ATTENTION

Indique une situation dangereuse qui, si elle n'est pas évitée, est susceptible de provoquer des blessures mineures ou légères.



### IMPORTANT

Indique une situation dangereuse qui, si elle n'est pas évitée, est susceptible de provoquer des dommages matériels.



### Conseils

Donne des conseils, recommandations et informations utiles pour une utilisation efficace et sans souci.



### Outils

Identifie les outils, composants et autres éléments requis pour exécuter certaines tâches.

## 1.4 Limitation de responsabilité

Invacare décline toute responsabilité en cas de dommage lié à :

- un non respect du manuel d'utilisation,
- une utilisation incorrecte,
- l'usure normale,
- un assemblage ou montage incorrect par l'acheteur ou des tiers,
- des modifications techniques,
- des modifications non autorisées et/ou l'utilisation de pièces de rechange inadaptées.

## 2 Montage

### 2.1 Positionnement des câbles

#### 2.1.1 Câbles avec plaque de dossier

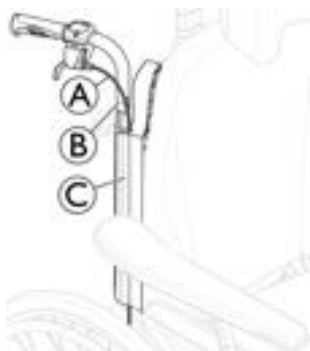

1. Passez les câbles ① à l'extérieur des tubes du dossier ②.
2. Placez les câbles dans la plaque du dossier ③ afin de les maintenir en place.

 Repliez l'excédent de câbles ① sous l'assise afin de le dégager.

### 2.2 Montage du support à perfusion



#### AVERTISSEMENT !

#### Risque de basculement/blessure

- Charge maximale sur le support à perfusion 4 kg (2 x 2 kg).

 La tige du support à perfusion doit toujours être placée en position verticale, c'est-à-dire à un angle de 90 degrés par rapport au sol, indépendamment de la position du dossier ou du fauteuil roulant.



1.

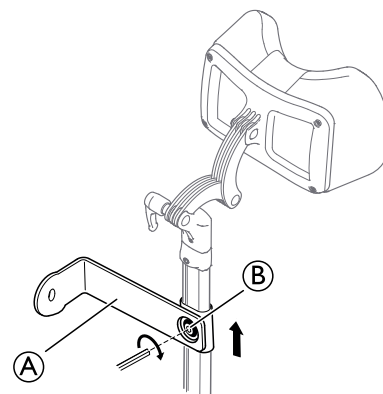

Montez le support à perfusion ① sur le support de l'appui-tête et serrez la vis ②.



Clé Allen 5 mm

2.

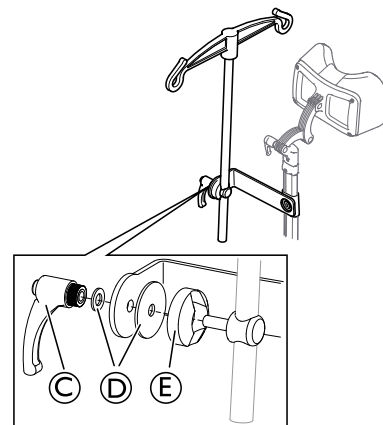

Montez le levier ③, les rondelles ④ et le support avec le support à perfusion ⑤ dans la fixation, puis serrez le levier.

## 2.3 Montage de la fixation de la tablette

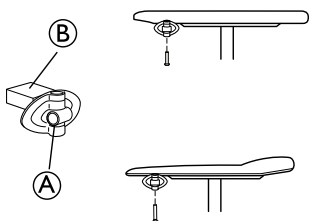

1. Montez la fixation de la tablette (A), la partie de fixation étant orientée vers l'extérieur. La surface plane (B) de la fixation doit être placée vers le haut lorsque la tablette est utilisée sur ces accoudoirs.

## 2.4 Montage de la tablette

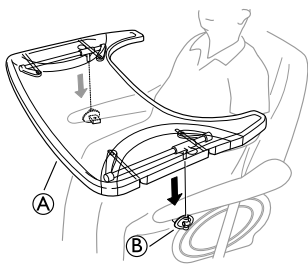

Montez la tablette (A) dans les fixations de la tablette (B).

## 2.5 Montage de la demi-tablette

Montage de la demi-tablette

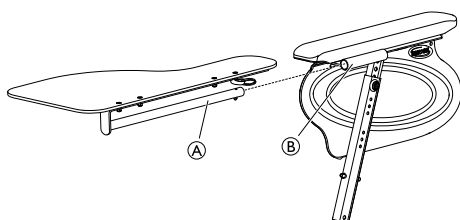

1. Insérez le tube de la demi-tablette (A) dans la fixation (B) au-dessous de la manchette d'accoudoir.

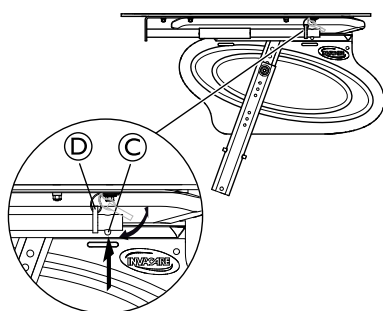

2. Appuyez sur le bouton poussoir (C) et insérez la bague (D) sur le tube (A).
3. Relâchez le bouton poussoir (C).

## 2.6 Installation de la ceinture de maintien pour le positionnement de l'utilisateur

**i** Les ceintures/harnais ayant reçu le marquage CE pour une utilisation sur des fauteuils roulants, peuvent être montés sur le fauteuil en conservant le marquage CE. La ceinture/le harnais doivent être adaptés par le prescripteur responsable et montés par un technicien qualifié. Cependant, lors du transport du fauteuil roulant dans un véhicule, la ceinture de maintien d'origine d'Invacare peut être utilisée en complément, mais en aucun cas en remplacement, d'un système de fixation du passager agréé (ceinture à trois points) !

**i** La ceinture de maintien est utilisée comme aide au positionnement pour empêcher l'utilisateur de glisser du fauteuil et pour assurer une bonne posture.

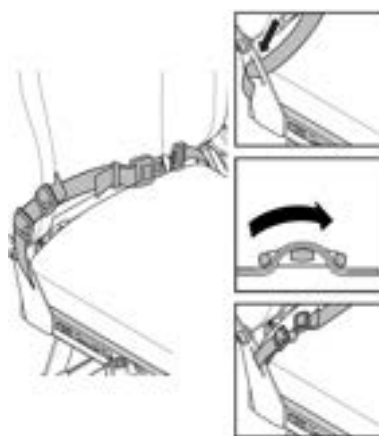

## 2.7 Montage du dispositif anti-bascule



### AVERTISSEMENT ! Risque de basculement

Si le mécanisme de verrouillage du dispositif anti-bascule n'est pas entièrement engagé, le dispositif anti-bascule peut se détacher pendant l'utilisation. Le fauteuil roulant risque de basculer vers l'arrière.

- Assurez-vous toujours que les dispositifs anti-bascule sont pleinement engagés chaque fois que vous installez un dispositif anti-bascule.



### AVERTISSEMENT ! Risque de basculement

- La hauteur maximum du sol au dispositif anti-bascule est de 40 mm. La hauteur minimum du sol au dispositif anti-bascule est de 15 mm.

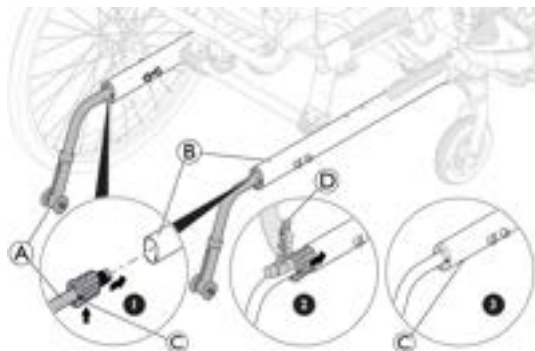

1. Appuyez sur le mécanisme de verrouillage © sous le support anti-bascule ①.
2. Restez appuyé et poussez le dispositif anti-bascule ① dans le cadre du châssis ②.
3. Utilisez un maillet en caoutchouc ④ pour insérer le dispositif anti-bascule ① dans le cadre du châssis ②.



**ATTENTION !**  
**Endommagement du tube du dispositif anti-bascule**

- N'utilisez pas le maillet en caoutchouc sur le tube du dispositif anti-bascule, uniquement au sommet du support anti-bascule.

4. Assurez-vous que le bouton du mécanisme de verrouillage © ressort complètement du trou du cadre du châssis.
5. Vous devez entendre un déclic pour que le dispositif anti-bascule ① soit parfaitement bloqué.

## 2.8 Assemblage du vérin pneumatique – dossier et assise



**AVERTISSEMENT !**  
**Risque de sécurité**

- Le fauteuil roulant peut s'effondrer.
- Faites attention lorsque vous retirez les goupilles de sécurité des vérins pneumatiques du dossier et de l'assise.
  - N'oubliez pas de réinsérer et de refixer les goupilles ou les étriers de sécurité après leur retrait.
  - Vérifiez que les goupilles de sécurité ou la boucle/manille de verrouillage sont correctement fixées.

### 2.8.1 Montage de la tête du vérin gaz



1. Placez la fixation du vérin gaz ② sur la tête du vérin gaz ①.
2. Réglez la distance de la tête ⑤ à 1 mm +/- 0,5 mm, comme indiqué sur l'illustration.
3. Serrez l'écrou bas ④ à 16 nm.
4. Insérez le levier de câble ③ dans la fixation du vérin gaz ②.
5. Assemblez le vérin gaz sur les fixations avant et arrière.
6. Installez le câble sur le levier de câble ③ et sur la fixation du vérin gaz ②.



Reportez-vous à la section « Montage du câble du vérin gaz » pour plus d'informations.



Clé à douille de 15 mm

### 2.8.2 Assemblage du vérin gaz au châssis

#### Inclinaison d'assise standard (de 0° à 25°)

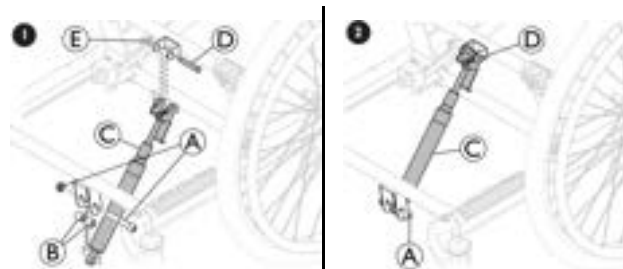

#### Inclinaison d'assise en proclive (-3° à 22°)

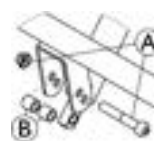

1. Fixez le vérin gaz © sur les fixations avant et arrière.
2. Fixez le vérin gaz dans la fixation arrière à l'aide de la goupille de sécurité © et de la rondelle de blocage du ressort ④.
3. À l'aide de la vis, de l'écrou de verrouillage ① et des deux entretoises ②, fixez le vérin gaz à la fixation avant inférieure (inclinaison d'assise standard : de 0° à 25°) ou à la position inférieure (inclinaison d'assise en déclive : de -3° à 22°).
4. Serrez la vis et l'écrou de verrouillage ① jusqu'à ce qu'il n'y ait plus de jeu. Ne serrez pas excessivement l'ensemble.



Pinces/clé Allen de 5 mm/clé de 13 mm

#### Dossier

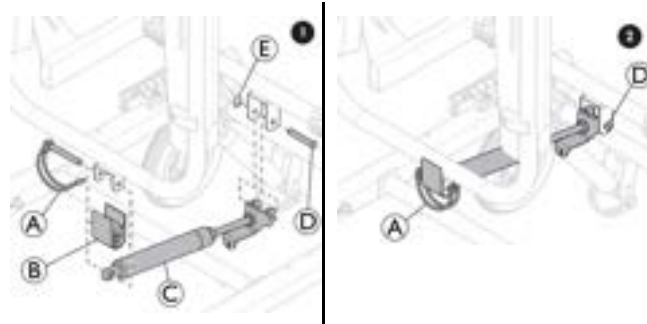

1. Fixez le vérin gaz © sur les fixations avant et arrière.
2. Fixez le vérin gaz dans la fixation avant à l'aide de la goupille de sécurité ④ et de la rondelle de blocage du ressort ⑤.
3. Fixez le vérin gaz au moyen de l'étrier de sécurité ① à la fixation arrière ② sur le dossier.



Pinces

### 2.8.3 Assemblage du câble du vérin pneumatique



1. Placez le câble (A) comme indiqué sur l'illustration.
2. Assurez-vous que le câble est complètement tendu.
3. Placez le câble dans la fixation.

 Il ne doit pas y avoir d'espace entre l'extrémité du câble (C) et la partie avant de la fixation.

4. Attachez le câble au châssis avec une attache de fixation.
5. Fixez le câble avec les écrous (B).

 Les deux écrous doivent toucher la fixation du câble.

6. Serrez les écrous.

 Clé fixe de 10 mm

## 2.9 Montage du système électrique



### AVERTISSEMENT ! Risque de blessure

- Veillez à débrancher toutes les pièces de la source d'alimentation électrique.



### ATTENTION ! Risque de court-circuit

- Faites attention aux décharges électrostatiques (ESD) lors des travaux réalisés sur des pièces électriques.

### 2.9.1 Montage des vérins



### AVERTISSEMENT ! Risque de blessure

- Le fauteuil roulant peut s'effondrer
- Vérifiez que les rondelles de blocage sont correctement bloquées.
  - Si une goupille de sécurité est utilisée, vérifiez que l'arceau du cadenas / la boucle est correctement bloqué.



### AVERTISSEMENT ! Risque de sécurité

- Le fauteuil roulant risque de s'affaisser
- N'oubliez pas de réinsérer et de refixer la goupille de sécurité si elle a été enlevée.
  - Vérifiez que la boucle/manille de verrouillage est correctement fixée.

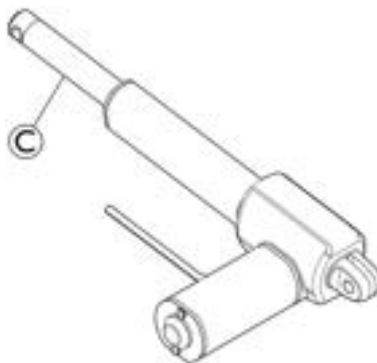

### AVERTISSEMENT ! Version électrique

- Le dossier peut se desserrer si la tige du vérin sort accidentellement de son logement.
- Avant de fixer le vérin au dossier, tournez la tige du vérin (C) au maximum dans le sens des aiguilles d'une montre.
  - Lors de l'alignement des orifices, tournez la tige du vérin (C) au maximum d'un demi-tour dans le sens inverse des aiguilles d'une montre.

## Montage du vérin d'inclinaison du siège

### Inclinaison du siège standard (de 0° à 30°)

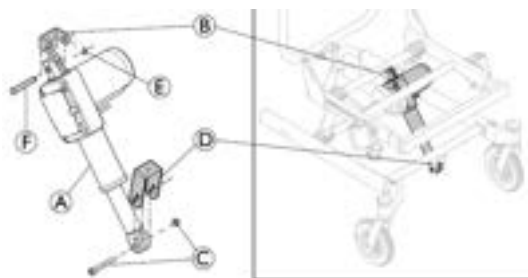

### Inclinaison du siège en proclive (-3° à 27°)

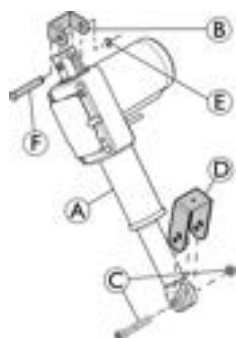

1. Placez la partie supérieure du vérin d'inclinaison du siège (A) dans la fixation (B) sur le châssis.
2. Fixez le vérin d'inclinaison du siège avec la broche (E) et la rondelle de blocage (F).
3. Placez la partie inférieure du vérin d'inclinaison du siège (A) sur la fixation avant (D) du châssis, position inférieure (inclinaison du siège standard : de 0° à 30°) ou position supérieure (inclinaison du siège en déclive : de -3° à 27°).
4. Serrez la vis et l'écrou de verrouillage (C) jusqu'à ce qu'il n'y ait plus de jeu. Ne serrez pas excessivement l'ensemble.

 Pincettes/clé Allen de 5 mm/clé de 13 mm

## Montage du vérin du dossier

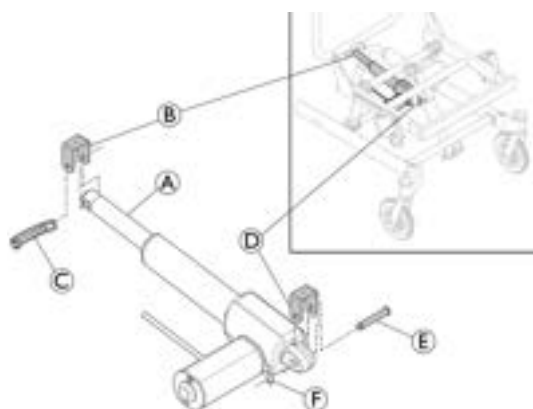

1. Placez la partie supérieure du vérin du dossier (A) dans la fixation (B) sur le cadre du dossier.
2. Insérez le vérin du dossier avec l'étrier de sécurité (C) dans le trou de la fixation.

3. Placez la partie inférieure du vérin du dossier (A) dans la fixation inférieure (D) sur le châssis.
4. Fixez la partie inférieure avec la broche (E) et la rondelle de blocage (F).

 Pincettes

### Blocage de l'étrier de sécurité

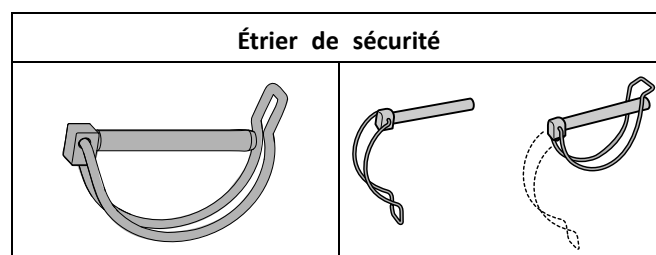

## 2.9.2 Montage de la batterie et de l'unité centrale

-  Lorsque vous changez la batterie, vous devez brancher le câble de la télécommande pendant 10 secondes au moins pour qu'elle puisse indiquer les niveaux de la nouvelle batterie.

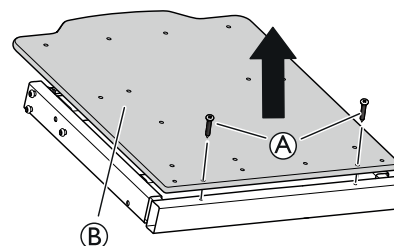

1. Desserrez et retirez les vis (A) et la plaque d'assise (B).

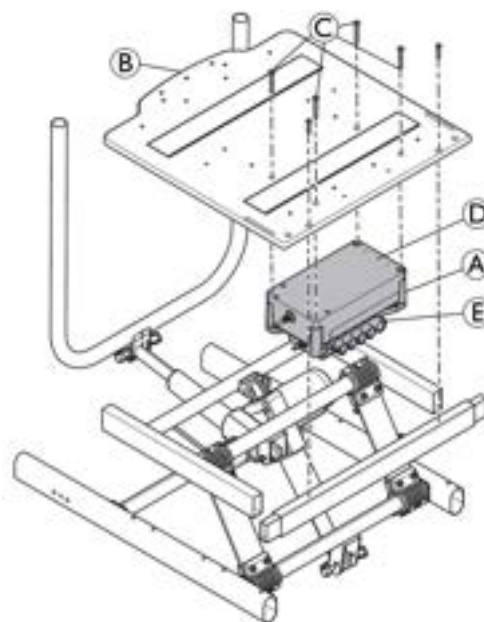

1. Montez le support de batterie/unité centrale (A) avec la batterie (D) sur la plaque d'assise (B).
2. Serrez fermement les quatre boulons (C) pour fixer le support (A) avec sa batterie (D).
3. Faites glisser l'unité centrale et les prises de connecteurs (E) sous le support (A).

-  Voir la section « Programme électrique » pour plus d'informations sur le raccordement des câbles.

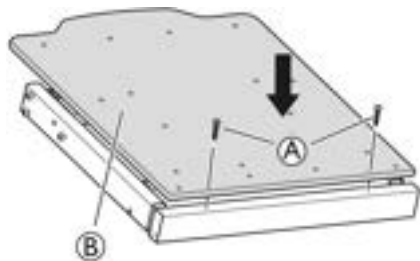

1. Remontez la plaque d'assise ②.
2. Serrez fermement les deux vis ①.

#### Montage de la prise du chargeur

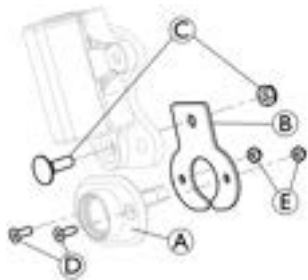

1. Installez le support de prise du chargeur ② sur le support d'accoudoir.
2. Serrez les boulons ③ pour fixer le support.
3. Installez le support de prise du chargeur ① sur son support sous le support d'accoudoir.
4. Serrez les 2 vis ④ et les écrous ⑤ pour fixer le support.
5. Branchez l'extension du câble secteur sur le boîtier de connexion électrique.



#### AVERTISSEMENT !

##### Endommagement du câble de la batterie

- Veillez à fixer les câbles de façon à ce qu'ils ne puissent pas être coincés ou étirés.
- Vérifiez que les câbles se déroulent librement lorsque vous utilisez la fonction inclinaison du siège et/ou inclinaison du dossier.

## 2.9.3 Programme électrique

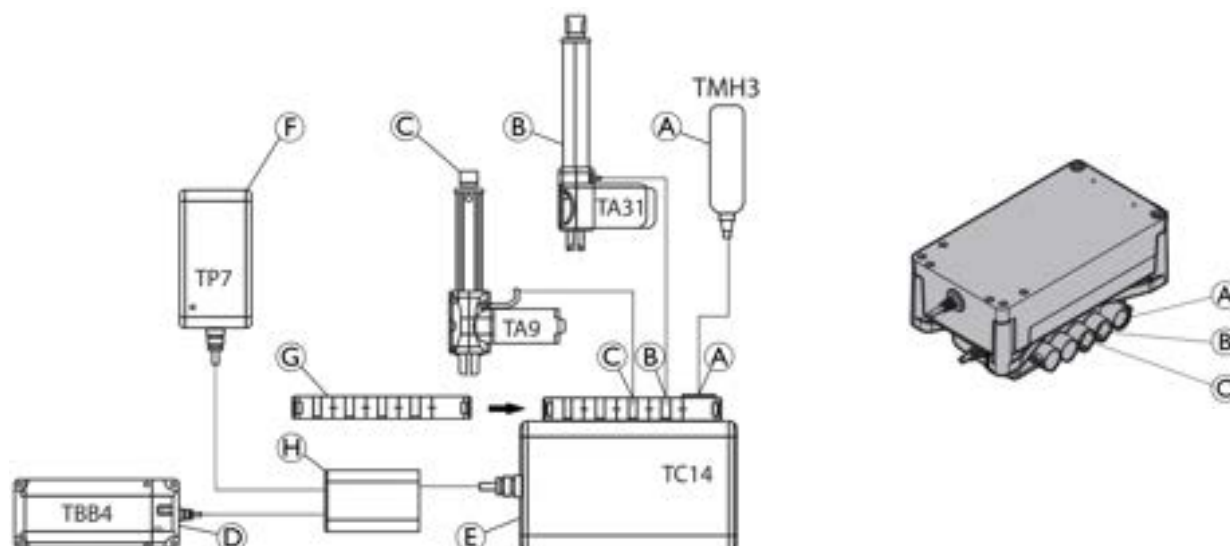

- Ⓐ Télécommande - TMH3 (bague blanche)
- Ⓑ Vérin d'inclinaison du siège - TA31 (bague verte)
- Ⓒ Vérin d'inclinaison du dossier - TA9 (bague jaune)
- Ⓓ Batterie - TBB4
- Ⓔ Unité centrale - TC14
- Ⓕ Chargeur mural - TP7
- Ⓖ Verrouillage des prises
- Ⓗ Boîtier de connexion électrique



### ATTENTION !

#### Risque de dysfonctionnement

Le système peut ne pas fonctionner correctement

- Branchez toutes les fonctions avant de brancher le câble secteur.
- Branchez d'abord la télécommande. La prise de branchement est identifiée par « PASSED ».
- Raccordez les différents vérins selon le programme ci-dessus.
- Vérifiez que toutes les fiches sont bien branchées et fermement enfoncées dans leurs prises de branchement.
- Vérifiez que le verrouillage des prises est totalement enclenché pour que les câbles soient bien fixés dans l'unité centrale.
- Branchez la batterie.
- Branchez le câble secteur et mettez sous tension.
- L'unité centrale ne doit être branchée qu'à la tension secteur spécifiée sur l'étiquette. Reportez-vous à la section « Système électrique » du chapitre « Caractéristiques techniques », pour plus d'informations.
- Vérifiez que les câbles ne sont pas piégés, tendus ou exposés à des objets pointus lorsque vous utilisez le système.

## 2.9.4 Recharge de la batterie



### AVERTISSEMENT !

#### Risque de décharge électrique

- L'utilisateur ne doit pas s'asseoir dans le fauteuil roulant pendant la charge de la batterie.



#### Détérioration de la batterie

- La batterie doit être chargée 24 heures avant la première utilisation du système.
- Après la recharge, débranchez le câble secteur avant d'utiliser le fauteuil roulant.

## Raccordement du câble du chargeur



### ATTENTION !

#### Détérioration des câbles.

- Ne vous asseyez pas dans le fauteuil roulant pendant la charge de la batterie.

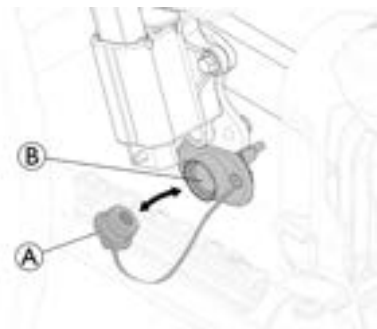

1. Retirez préalablement le capuchon de la prise du chargeur (A) de son emplacement.
2. Insérez la prise magnétique du chargeur dans la prise du chargeur (B) qui se trouve sous le support d'accoudeur.
3. Branchez le câble d'alimentation du chargeur sur une prise murale.
4. Débranchez d'abord le câble d'alimentation lorsque la batterie est complètement rechargée.
5. Réinstallez le capuchon de la prise du chargeur (A) dans son emplacement.

### Télécommande — Témoins de la batterie

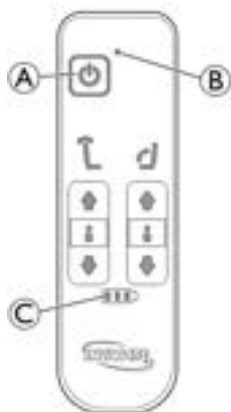

- (A) Bouton Marche/Arrêt
- (B) vert La télécommande est activée
- (C) vert Le niveau de la batterie est élevé (supérieur à 60 %)
  - Voyant vert clignotant (5 bips indiquent que la batterie est complètement chargée)
  - vert Le niveau de la batterie est de 40 % à 60 %
  - vert Le niveau de la batterie est faible, 20 % à 40 %
  - rouge Le niveau de la batterie est très faible (inférieur à 20 %) La batterie doit être chargée

i Dans certains cas, lorsque la batterie a été rechargée alors qu'elle était très faible, vous devrez éventuellement appuyer (plus d'une seconde) sur le bouton « ON » situé sur le côté droit du bloc batterie, fixé sous la plaque d'assise. Reportez-vous au chapitre Stockage - Version électrique.

### Télécommande — verrouillage des fonctions d'inclinaison du dossier et d'inclinaison du siège

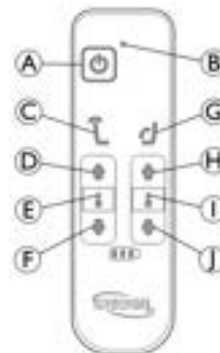

- (A) Bouton Marche/Arrêt
- (B) Voyant vert La télécommande est activée
- (C) Inclinaison du dossier Boutons jaunes
- (D) Flèche vers le haut
- (E) Voyant éteint (inclinaison du dossier non verrouillé) Voyant rouge (inclinaison du dossier verrouillé)
- (F) Flèche vers le bas
- (G) Inclinaison du siège Boutons verts
- (H) Flèche vers le haut
- (I) Voyant éteint (inclinaison du siège non verrouillée) Voyant rouge (inclinaison du siège verrouillée)
- (J) Flèche vers le bas

#### Verrouillage/déverrouillage de la fonction d'inclinaison du dossier

1. Pour verrouiller la fonction, appuyez simultanément sur les flèches Vers le haut (D) et Vers le bas (F) pendant trois secondes.
2. La fonction d'inclinaison du dossier est verrouillée.
3. Le voyant (E) est rouge.
4. Pour déverrouiller la fonction, appuyez simultanément sur les flèches Vers le haut (D) et Vers le bas (F) pendant trois secondes.
5. La fonction d'inclinaison du dossier est déverrouillée. Le voyant (E) s'éteint.

#### Verrouillage/déverrouillage de la fonction d'inclinaison du siège

1. Pour verrouiller la fonction, appuyez simultanément sur les flèches Vers le haut (H) et Vers le bas (J) pendant trois secondes.
2. La fonction d'inclinaison du siège est verrouillée.

3. Le voyant ① est rouge.
4. Pour déverrouiller la fonction, appuyez simultanément sur les flèches Vers le haut ② et Vers le bas ① pendant trois secondes.
5. La fonction d'inclinaison du dossier est déverrouillée. Le voyant ① s'éteint.



Si les fonctions d'inclinaison du dossier ③ et/ou d'inclinaison du siège ④ sont verrouillées avant que le bouton Marche/Arrêt ne soit éteint, les voyants ⑤ et/ou ① restent rouges lorsque le bouton Marche/Arrêt est rallumé.

## 3 Réglages et mises au point

### 3.1 Plaque de dossier

#### 3.1.1 Réglage de la hauteur de la plaque du dossier

- !** **Risque de dommage matériel**  
Mauvais fonctionnement du dossier.  
– Tout réglage effectué au niveau du dossier doit être évalué par du personnel formé à cet effet.

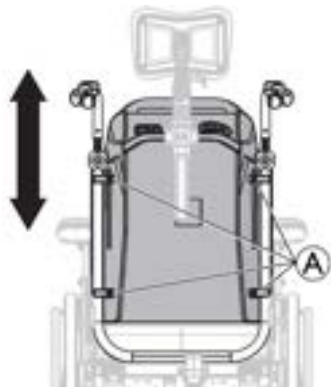

Il est possible de régler facilement la plaque du dossier (+130 mm).

1. Desserrez les quatre vis **A**.
2. Réglez la plaque du dossier à la hauteur requise.
3. Resserrez fermement les quatre vis **A**.

 Clé Allen 5 mm

#### 3.1.2 Réglage en tension du dossier souple réglable

- !** **Risque de posture inconfortable**  
Le réglage en tension du dossier souple peut être inconfortable pour certains utilisateurs.  
– Ne serrez pas excessivement la sangle, la tension appropriée doit être évaluée par un personnel formé.



1. Desserrez la bande autoagrippante **A** à l'arrière du dossier souple en tirant dessus.
2. Serrez ou desserrez la sangle comme souhaité, puis rattachez-la.

#### 3.1.3 Remplacement du support de dossier

- !** **Risque de posture inconfortable**  
La fonctionnalité de la plaque rigide ou du dossier souple peut être inconfortable pour certains utilisateurs.  
– Le choix du dossier approprié doit être évalué par un personnel formé.

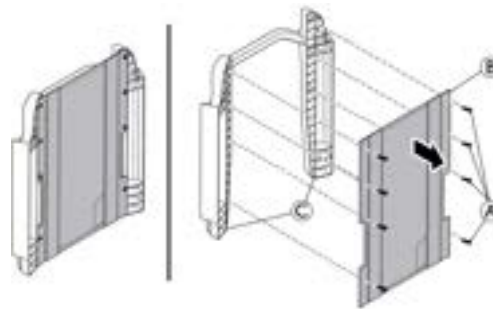

Vous pouvez facilement changer le support de dossier et passer d'une toile de tissu souple à une plaque rigide et vice versa.

1. Desserrez les huit vis **A**.
2. Retirez le support de dossier actuel **B** de la plaque de dossier **C**.

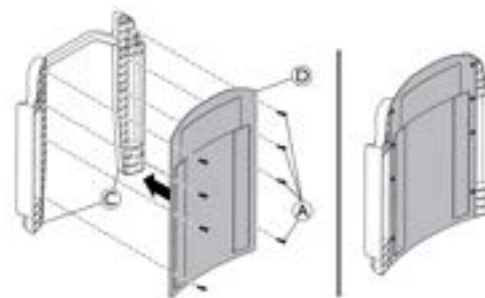



3. Positionnez le nouveau support de dossier **D** sur la plaque de dossier **C**.
4. Resserrez fermement les huit vis **A**.

 Tournevis Torx T25

### 3.2 Positionnement de l'appui-tête/appui-nuque vers l'avant

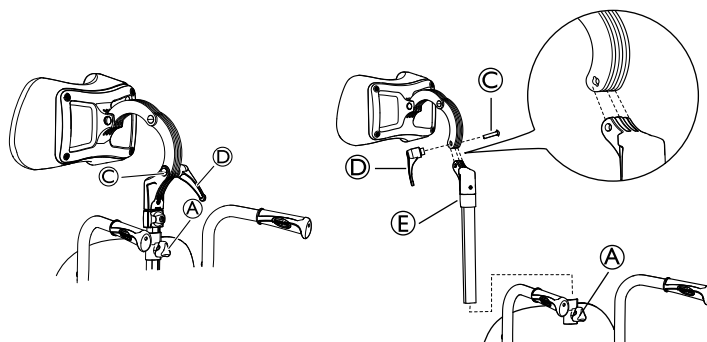
- i** Ce réglage supplémentaire de la profondeur permet de faire avancer l'appui-tête de 7 cm de plus vers l'avant.



 Vous pouvez également régler l'angle et la profondeur en tournant la fixation de l'appui-tête/appui-nuque.

1. Desserrez la manette **A**.
2. Retirez l'appui-tête/appui-nuque.
3. Desserrez la poignée **D**.
4. Retirez la vis et la poignée.
5. Faites tourner la tige de fixation de l'appui-tête/appui-nuque, y compris la fixation **E**.
6. Réinstallez l'appui-tête/appui-nuque dans la fixation.

 Notez que la vis de la fixation de l'appui-tête/appui-nuque **C** et de la poignée **D** doit être montée du côté opposé en raison des rainures dans l'orifice de la vis.

7. Réinstallez l'appui-tête/appui-nuque dans la fixation du dossier.
8. Resserrez la poignée **D** et la manette **A**.

### 3.3 Réglage de la fixation de la roue arrière



**ATTENTION !**  
**Risque de basculement**

Lorsque des options sont montées sur le dossier du fauteuil roulant, le risque de basculement augmente.

– Lorsque des options sont montées sur le dossier du fauteuil roulant, vous devez utiliser la position standard.



**AVERTISSEMENT !**  
**Risque de sécurité**

– Après avoir monté les roues dans la position correcte, vous devez impérativement vous assurer que les écrous et les vis sont correctement serrés. Votre sécurité en dépend !



**AVERTISSEMENT !**  
**Risque de basculement**

Le risque de basculement augmente lorsque les roues arrière sont déplacées vers l'avant.

– Utilisez toujours des dispositifs anti-basculé.

#### Positions standards

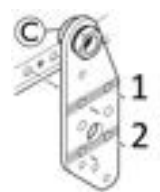
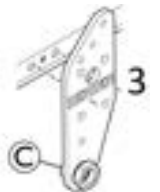
Position standard A = roues de 600 mm (24")	Position standard B = roues de 305 mm (12")
	

1. Hauteur d'assise de 450 mm pour des roues arrière de 600 mm (24")
2. Hauteur d'assise de 400 mm pour des roues arrière de 600 mm (24")
3. Hauteur d'assise de 450 mm pour des roues arrière de 305 mm (12")

### Passage de la position standard à la position active

Uniquement pour les roues arrière de 600 mm (24")

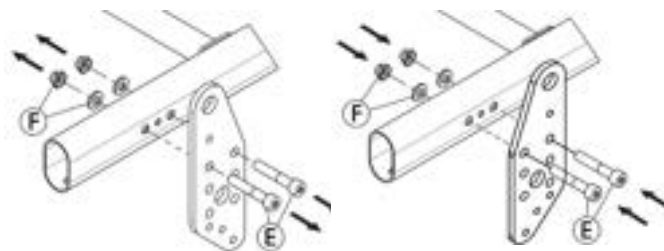

1. Desserrez et retirez les vis **E** et les écrous **F** de la fixation de roue arrière.
2. Inversez les fixations de roue arrière droite et gauche.
3. Retournez verticalement la fixation de roue arrière en position active sur les deux côtés.
4. Remontez la fixation de roue arrière sur le côté opposé. Remontez les vis **E** et les écrous **F**.
5. Resserrez les écrous à 22 Nm.

### Modification des hauteurs d'assise

Uniquement pour les roues arrière de 600 mm (24")



Voir « Tableaux de hauteur d'assise » dans la section « Données techniques » pour des informations plus détaillées.

1. Desserrez et retirez les vis et les écrous de la fixation de roue arrière.
2. Déplacez la fixation de roue arrière jusqu'à la position de hauteur souhaitée 1 ou 2 des deux côtés.
3. Remontez la fixation de roue arrière sur le côté opposé. Remontez les vis et les écrous.
4. Resserrez les écrous à 22 Nm.



Clé Allen 5 mm / clé fixe 13 mm



**La roue arrière risque de se desserrer**

– Serrez l'écrou de la roue arrière **C** à 40 +/- 5 Nm



Clé fixe 24 mm

### 3.4 Fixation des roulettes

#### 3.4.1 Démontage et mise en place des roues avant fixes



**AVERTISSEMENT !**  
**Risque de renversement**

Si une roue avant n'est pas correctement montée, elle risque de se desserrer pendant l'utilisation. Cela peut provoquer le renversement du fauteuil roulant.

– Assurez-vous toujours que les roues avant sont correctement montées chaque fois que vous installez une roue avant.

#### Démontage des roues avant fixes

1. Enlevez le bouchon.
2. Desserrez et retirez l'écrou et les deux entretoises.

3. D'une main, maintenez le fauteuil roulant en position droite.
4. De l'autre, retirez la roue avant du support d'axe de roue.



Clé fixe 19 mm

### Mise en place des roues avant fixes

1. D'une main, maintenez le fauteuil roulant en position droite.
2. De l'autre main, poussez l'axe de la roue dans le support d'axe de roue jusqu'en butée.
3. Installez les deux entretoises et serrez l'écrou à 40 +/- 2 nm.
4. Assurez-vous que l'axe de roue avant est correctement assemblé.
5. Mettez en place le bouchon.

### 3.4.2 Mise en place et démontage des roues avant amovibles (si présentes)



#### AVERTISSEMENT ! Risque de renversement

Si le mécanisme de verrouillage d'une roue avant n'est pas entièrement engagé, la roue avant peut se détacher pendant l'utilisation. Cela peut provoquer le renversement du fauteuil roulant.

– Assurez-vous toujours que les roues avant sont entièrement engagées chaque fois que vous installez une roue avant.

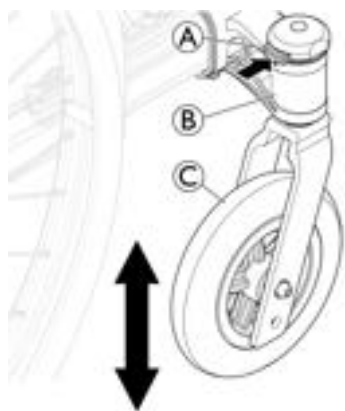

#### Installation des roues avant

1. D'une main, maintenez le fauteuil roulant en position droite.
2. De l'autre main, poussez l'essieu de la roue dans le support de fourche B jusqu'à la butée.
3. Vous devez entendre un déclic et vous assurer que la roue avant C est bien en place.

#### Démontage des roues avant

1. D'une main, maintenez le fauteuil roulant en position droite.
2. De l'autre main, à l'aide du pouce, appuyez sur le mécanisme de verrouillage A en haut du support de fourche B.
3. Restez appuyé et tirez la roue avant C hors du support d'axe de roue B.

### 3.4.3 Réglage de la fixation de roulette

1.

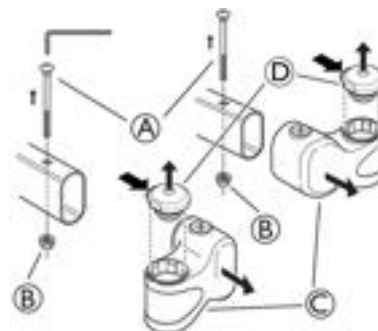

- a. Desserrez et retirez les vis A et les écrous B. Retirez la fixation de roulette C de chaque côté.
- b. Retirez le mécanisme de verrouillage D et les roulements inférieurs des deux côtés, pour la version amovible uniquement.



Clé Allen 4 mm / clé fixe 10 mm

2.

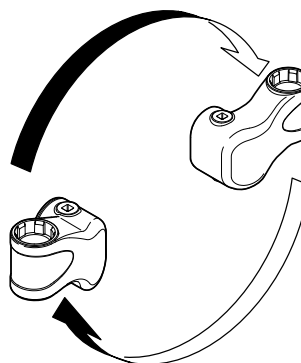

Tournez la fixation de roulette et changez-la de côté.

3.

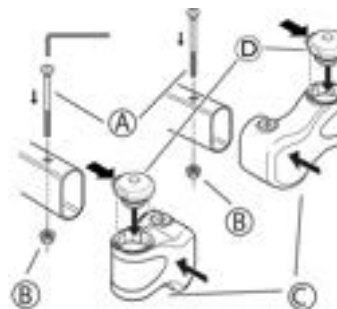

- a. Remontez la fixation de roulette retournée C sur le côté opposé. Remontez les vis A et les écrous B en les serrant à 9 Nm.
- b. Insérez les roulements dans la position inférieure et enclenchez le mécanisme de verrouillage D à fond sur le côté opposé, pour la version amovible uniquement.

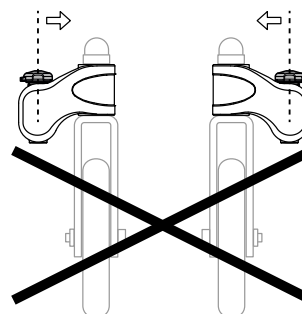



**AVERTISSEMENT !**  
**Risque de basculement**

– Assurez-vous que le montage des fixations de roulette est correct. Les roulettes doivent se trouver à l'extérieur du châssis. Si les fixations de roulette sont retournées, elles doivent être installées sur le côté opposé, les roulettes orientées vers l'extérieur.

### 3.5 Montage du cale tronc

1.

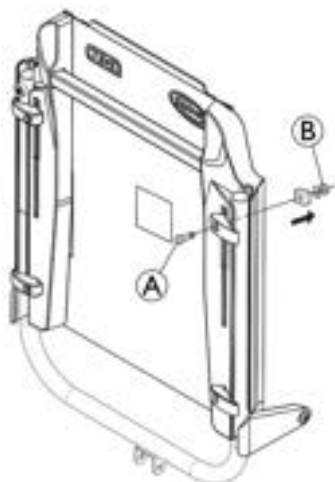

Desserrez les vis (A) et retirez les écrous de blocage (B).

2.

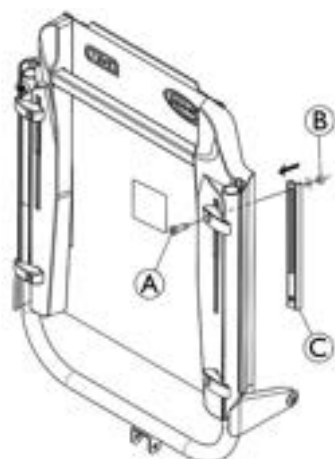

Montez la barre de support du cale tronc (C) à l'aide des vis (A) et des rondelles et écrous (B).

3.

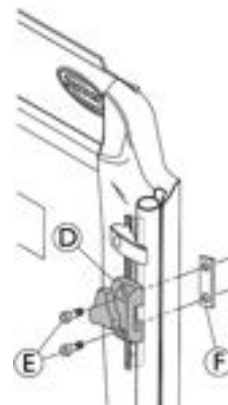

Montez la fixation du cale tronc (D) au moyen des vis (E) et de la rondelle de fixation (F).

4.

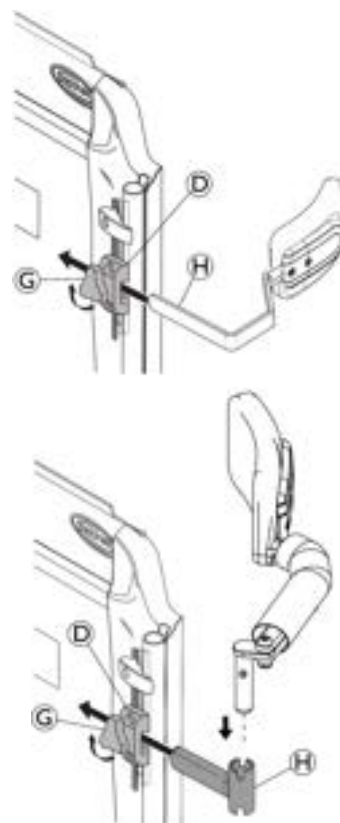

Montez le cale tronc dans la fixation du cale tronc (D) à l'aide d'un bras fixe ou escamotable (H) et serrez fermement la molette (G).



Clé Allen 5 mm

### 3.6 Réglage de la largeur de la tablette

1.

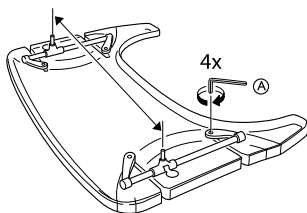

Desserrez les 4 vis **A**.

2.

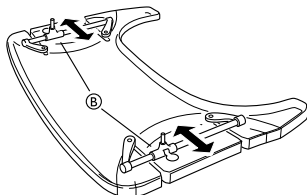

Réglez les barres de fixation **B** pour ajuster la tablette à la largeur désirée. Resserrez les vis.

3.

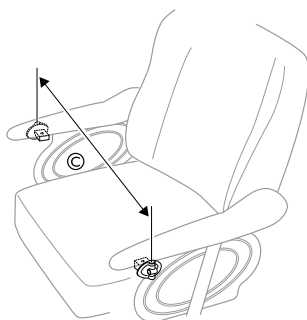

Réglez la tablette pour l'adapter à la largeur du fauteuil **C**.

### 3.7 Réglage de la profondeur d'assise

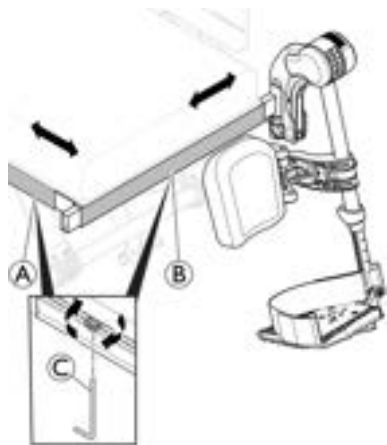

1. Retirez le coussin d'assise.
2. Desserrez la vis sur le châssis latéral **A** à l'aide d'une clé Allen de 5 mm **C**.
3. Déplacez le bord avant de l'assise vers l'avant ou vers l'arrière.
4. Resserrez les vis **A** (5–6 Nm).
5. Réinstallez le coussin d'assise.

### 3.8 Réglage de la largeur du repose-jambes

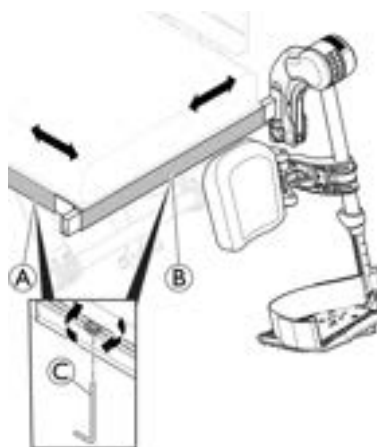

1. Desserrez la vis sur le châssis avant **B** à l'aide d'une clé Allen de 5 mm **C**.
2. Déplacez le bord latéral du repose-jambes vers le côté jusqu'à la position souhaitée.
3. Resserrez les vis **B** (5–6 Nm).

### 3.9 Réglage des repose-jambes

Pour régler les repose-jambes, reportez-vous au manuel d'utilisation, paragraphes :

1. Repose-jambes escamotables réglables en angle
2. Repose-jambes escamotables (fixes).



Clé Allen 5 mm

### 3.10 Fixation du frein



#### AVERTISSEMENT ! Effet de frein médiocre

- Après chaque réglage du frein, veillez à ajuster et tester l'effet de frein.
- Pour plus d'informations, consultez la section « Réglage de l'effet de freinage ».
- Selon la configuration, la largeur du frein doit être réglée pour que le patin de frein soit centré sur la largeur du pneu, un kit d'extension de largeur de 5 mm ou 10 mm doit être inséré comme indiqué dans le catalogue des pièces de rechange, disponible sur [www.invacare.eu.com](http://www.invacare.eu.com).

Vous pouvez monter la fixation de frein dans deux positions différentes :

Pos. 1 — roues de 600 mm (24 ")	Pos. 2 — roues de 305 mm (12")

 Voir « Tableaux de hauteur d'assise » dans la section « Données techniques » pour des informations plus détaillées.

### Modification de la position du frein actionné par l'utilisateur

Pour passer d'une position haute de la fixation (pos. 1) à une position basse (pos. 2) :



1. Desserrez et retirez les vis (A) et les écrous (B).
2. Retirez la fixation du frein avec le frein (C) du châssis.

 Clé Allen 4 mm

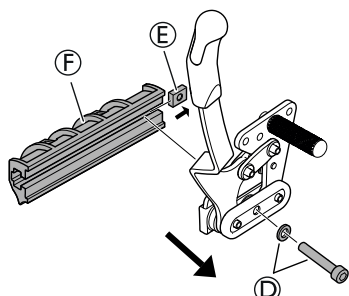

3. Desserrez et retirez la vis et la rondelle (D).

 Clé Allen 5 mm

4. Retirez le frein de la fixation de frein (F).
5. Veillez à ne pas desserrer l'écrou (E) qui se situe à l'intérieur de la fixation de frein (F).

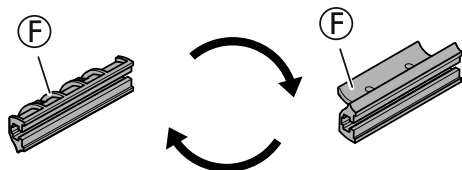

6. Faites tourner la fixation de frein (F) de 180 degrés.

 Clé Allen 5 mm

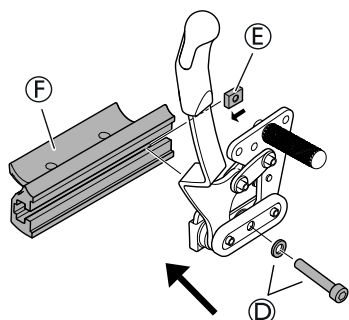

7. Remontez le frein sur la fixation de frein retournée (F).
8. N'oubliez pas de réinsérer l'écrou (E) si vous l'aviez retiré de la fixation.
9. Remontez la vis et la rondelle (D).
10. Serrez la vis à 10 Nm.

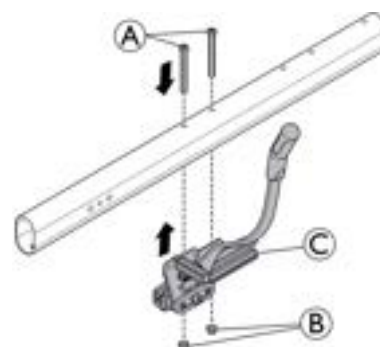

11. Remontez le frein et la fixation (C) sur la position inférieure du châssis.
12. Remontez les vis (A) et les écrous (B).
13. Serrez les vis à 5 Nm.

 Clé Allen 4 mm

 Lors du passage d'une position basse de la fixation (pos. 2) à une position haute (pos. 1), reprenez cette procédure en sens inverse.

### Montage du frein au pied



#### AVERTISSEMENT ! Effet de frein médiocre

- Après chaque réglage du frein, veillez à ajuster et tester l'effet de frein.
- Pour plus d'informations, consultez la section « Réglage de l'effet de freinage ».

Installez le frein au pied sur la version Transit uniquement :

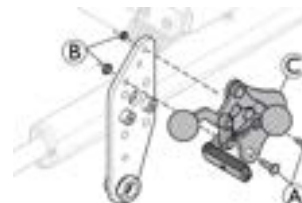

1. Insérez les vis (A) sur le frein au pied (C).
2. Installez le frein au pied sur la fixation de roue arrière.
3. Serrez les écrous (B) à 5 Nm.
4. Réglez l'effet de freinage, reportez-vous à la section « Réglage de l'effet de freinage ».

 Clé Allen 4 mm / clé fixe 10 mm

 Le frein actionné par l'utilisateur peut être combiné avec des freins au pied.

### 3.11 Montage du câble du frein unilatéral

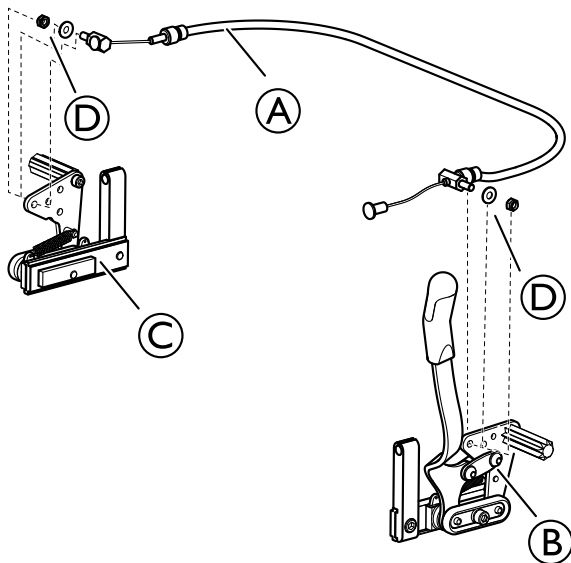

1. Fixez le câble (A) aux deux côtés du frein (B) et (C), comme indiqué sur l'illustration.
2. Fixez le câble au moyen de l'écrou et de la rondelle (D).

### 3.12 Montage du frein unilatéral

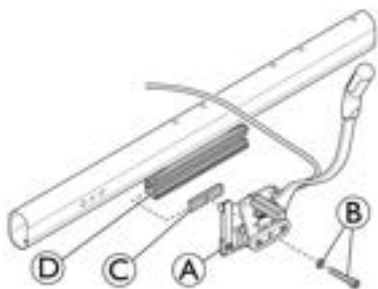

1. Fixez le frein (A) à l'écrou de fixation (C).
  - i Selon la configuration, l'écrou de fixation (C) doit être placé dans la fixation (D) avant de fixer le frein.
2. Fixez l'écrou de fixation (C) à l'aide de la vis et de la rondelle (B).
3. Fixez le frein (A) et l'écrou de fixation (C) à la fixation du châssis (D).
4. Réglez la distance entre le patin de frein et la roue arrière.
5. Réglez l'effet de freinage.
  - i Consultez la section « Réglage du frein » pour plus d'informations.
6. Serrez la vis (B) à 10 Nm.
7. Répétez la procédure du côté opposé.

### 3.13 Réglage de l'effet de freinage

Pour atteindre l'effet de freinage voulu, le patin de frein doit appuyer sur le pneu lorsque vous freinez. Un réglage

de la profondeur du frein peut par conséquent s'avérer nécessaire.



#### AVERTISSEMENT !

#### Risque de réduction du freinage

– Un réglage ou une utilisation incorrects du frein risque de réduire l'effet de freinage.

#### Frein actionné par l'utilisateur

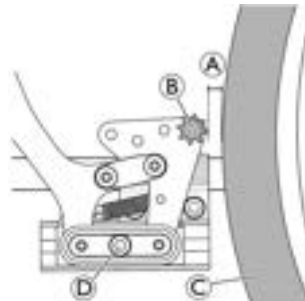

La distance (A) entre le patin de frein (B) et le pneu (C) doit être de 2 mm maximum.

1. Desserrez la vis (D).
2. Placez le frein dans la position voulue.
3. Resserrez la vis (D) à 10 Nm.



Clé Allen 5 mm

#### Frein au pied, roues de 305 mm (12") uniquement

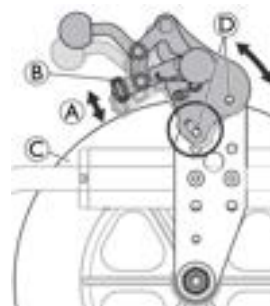

La distance (A) entre le patin de frein (B) et le pneu (C) doit être de 4 mm maximum.

1. Desserrez les 2 vis (D).
2. Placez le frein dans la position voulue.
3. Resserrez les vis (D) à 5 Nm.



Clé Allen 4 mm / clé fixe 10 mm



#### ATTENTION !

#### Risque de coincement des doigts

– Veillez à ne pas vous coincer les doigts entre le patin de frein (B) et la roue arrière (C).

## 3.14 Montage du frein à tambour

### 3.14.1 Frein à tambour pour roue de 600 mm (24")

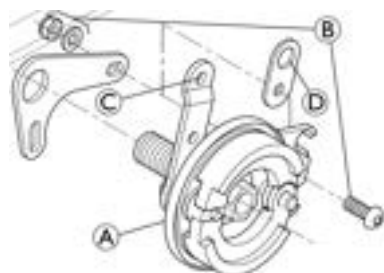

1. Montez les pièces sur le frein à tambour **A** dans l'ordre indiqué ci-dessus. Fixez la vis et l'écrou **B** pour bloquer les pièces.
2. Serrez la vis et l'écrou **B** à 5 Nm.
3. Montez le crochet de câble de la poignée de frein sur le support de câble **C**.
4. Montez le câble dans la rondelle de fixation **D** et placez le câble dans l'encoche la plus basse sur le frein **A**.

-  • Clé Allen 4 mm  
• Clé fixe 10 mm

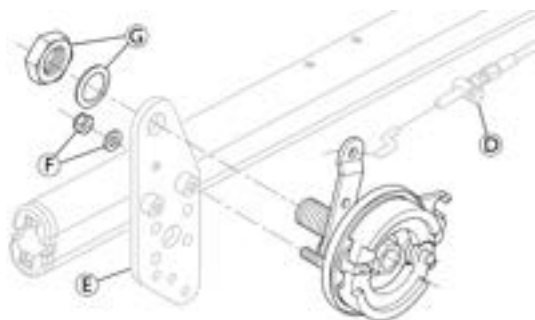

5. Fixez le support anti-rotation à la fixation de roue arrière **E** avec la rondelle et l'écrou **F** et serrez l'écrou à 5 Nm.
6. Fixez le manchon d'essieu de déverrouillage rapide avec la rondelle et l'écrou **G** et serrez l'écrou à 40 Nm.
7. Répétez la procédure du côté opposé.

-  • Clé Allen 4 mm  
• Clé fixe 10 mm (x 2)  
• Clé fixe 24 mm



#### AVERTISSEMENT !

#### Risque de blessure

Effet de frein médiocre

– Vérifiez l'effet de freinage après le montage ou le réglage du frein.

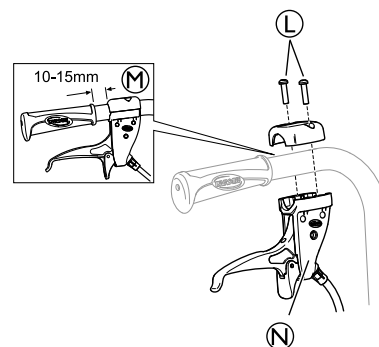

8. Montez la poignée du frein à tambour actionné par une tierce-personne **N** sur la poignée de poussée et serrez les vis **L**.

-  La distance entre la poignée et le levier du frein à tambour actionné par une tierce-personne **M** doit être de 10 à 15 mm.

-  Tournevis Torx T25

### 3.15 Frein à tambour — réglages

1.

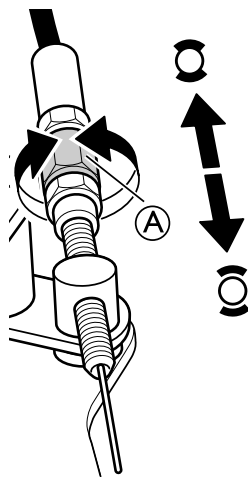

Réglez l'effet de freinage au moyen de l'écrou de réglage **A** sur le câble.

2.

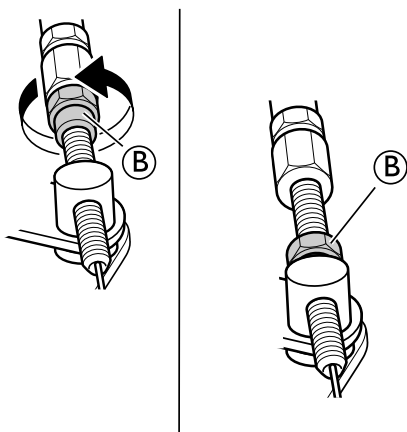

Lorsque l'effet de freinage souhaité est atteint, fixez le câble de frein à l'aide de l'écrou de fixation **B**.



**AVERTISSEMENT !**

**Risque de blessure**

Effet de freinage insuffisant

- Vérifiez l'effet de freinage après le montage ou le réglage du frein.

## 4 Maintenance

### 4.1 Informations de sécurité

Afin d'assurer la sécurité de l'utilisateur et de préserver au mieux le fauteuil, il convient d'effectuer des contrôles et entretiens réguliers.

### 4.2 Entretien de la version électrique

#### Généralités

 Les produits électriques constituent des unités fermées et ne nécessitent aucun entretien interne.



#### ATTENTION !

##### Risque d'endommagement du produit

- Les pièces en plastique du système ne résistent pas à l'huile de coupe.
- N'utilisez pas de produits chimiques, vérifiez l'usure et l'état du système chaque année.
- N'employez pas de solvants puissants, de liquides basiques ou alcalins.
- Le système doit être nettoyé à intervalles réguliers pour éliminer la poussière et la saleté.
- Le système doit être examiné à intervalles réguliers pour vérifier l'absence de dommages mécaniques, d'usure et de ruptures.
- Il est nécessaire d'inspecter le système au niveau des points de fixation, des câbles, des tiges de piston, des boîtiers et des prises.

#### Batterie

 Les produits électriques constituent des unités fermées et ne nécessitent aucun entretien interne.



#### ATTENTION !

##### Risque d'endommagement du produit

- Manipulez la batterie avec précaution.
- La batterie doit être remplacée au bout de 4 ans maximum, en fonction de la fréquence d'utilisation.
- Pour une durée de vie optimale, le produit doit être branché sur le secteur aussi souvent que possible. Il est conseillé de charger la batterie tous les six mois au minimum.
- Testez le fonctionnement de la batterie au moins une fois par an.

### 4.3 Nettoyage et désinfection

#### 4.3.1 Informations de sécurité générales



#### ATTENTION !

##### Risque de contamination

- Prenez toutes les précautions nécessaires pour vous protéger et portez un équipement de protection adéquat.



#### IMPORTANT !

- Des méthodes ou des liquides inappropriés risqueraient de blesser quelqu'un ou d'endommager le produit.
- Tous les désinfectants et agents de nettoyage utilisés doivent être efficaces, compatibles entre eux et protéger les surfaces qu'ils sont censés nettoyer.
  - N'utilisez jamais d'agents de nettoyage corrosifs (alcalins, acides, etc.) ou abrasifs. Nous recommandons d'utiliser un agent de nettoyage ménager ordinaire, comme du liquide vaisselle, sauf indication contraire dans les instructions de nettoyage.
  - N'utilisez jamais de solvant (diluant cellulosique, acétone, etc.) qui modifie la structure du plastique ou dissout les étiquettes apposées.
  - Procédez à un séchage complet du produit avant toute nouvelle utilisation.



Pour le nettoyage et la désinfection en environnement clinique ou de soins à long terme, suivez les procédures internes.

#### 4.3.2 Fréquence de nettoyage



#### IMPORTANT !

- Une désinfection et un nettoyage régulier garantissent un bon fonctionnement, augmentent la durée de vie et permettent d'éviter toute contamination.
- Nettoyez et désinfectez le produit
- régulièrement lors de son utilisation,
  - avant et après toute procédure d'entretien,
  - lorsqu'il a été en contact avec des fluides corporels, quels qu'ils soient,
  - avant de l'utiliser pour un nouvel utilisateur.

#### 4.3.3 Nettoyage



#### IMPORTANT !

- En cas d'endommagement de la surface, la saleté, le sable et l'eau de mer peuvent endommager les roulements et rouiller les pièces métalliques.
- N'exposez le fauteuil roulant au sable et à l'eau de mer que pour de brèves périodes et nettoyez-le après chaque accès à la plage.
  - Si le fauteuil roulant est sale, éliminez la saleté dès que possible à l'aide d'un chiffon humide et séchez-le soigneusement.

1. Retirez les éventuelles options montées (uniquement les options qui ne nécessitent pas d'outils).
2. Essuyez les différentes pièces à l'aide d'un chiffon ou d'une brosse souple, d'agents de nettoyage ménagers ordinaires (pH = 6-8) et d'eau chaude.
3. Rincez ensuite à l'eau chaude.
4. Essuyez soigneusement les pièces avec un chiffon sec.



Pour éliminer les points d'abrasion et raviver le lustre de votre fauteuil roulant, vous pouvez utiliser des produits de polissage pour voiture et de la cire lustrante.

## Nettoyage de la toile

Pour le nettoyage de la toile, reportez-vous aux instructions indiquées sur les étiquettes de l'assise, du coussin et de la toile de dossier.

-  Si possible, faites toujours chevaucher les bandes autoagrippantes (les parties qui s'accrochent entre elles) avant le nettoyage, afin de réduire l'accumulation de peluches et de fils sur les bandes de crochets et aussi pour éviter que les bandes n'abîment la toile.

### 4.3.4 Lavage

1. Enlevez toutes les housses détachables et amovibles et lavez-les à la machine à laver en suivant les instructions de lavage pour chaque article.
2. Retirez toutes les pièces capitonnées telles que les coussins d'assise, les accoudoirs, l'appui-tête ou l'appui-nuque avec pièces capitonnées fixes, les coussins appui-mollets, etc., puis lavez-les séparément.

-  Les pièces capitonnées ne doivent jamais être nettoyées avec un nettoyeur ni un jet haute pression.

3. Vaporisez un détergent sur le châssis du fauteuil roulant (agent de nettoyage pour voiture à la cire, par exemple) et laissez agir.
4. Rincez le châssis du fauteuil roulant avec un jet d'eau haute pression ou un jet d'eau ordinaire, en fonction de sa saleté. Ne dirigez pas le jet vers les roulements à bille et les trous d'écoulement. Si le châssis du fauteuil roulant est lavé dans une machine, la température de l'eau ne doit pas dépasser 60 °C.

-  N'utilisez que de l'eau et du savon doux pour nettoyer la tablette.

5. Laissez sécher le fauteuil roulant dans un endroit sec. Retirez les parties où l'eau peut stagner, comme les tubes d'extrémité et les embouts. Si le fauteuil roulant a été lavé dans une machine, un séchage à l'air comprimé est recommandé.

### Tissu revêtu de polyuréthane (PU) multi-stretch

Pour des taches légères sur le tissu, utilisez un chiffon doux humide et du détergent neutre. Pour des taches plus importantes et plus résistantes, essayez le tissu avec de l'alcool ou des substituts de térébenthine et lavez à l'eau chaude additionnée de détergent neutre.

## 4.4 Reconditionnement

Pièces principales du fauteuil roulant	
 Lubrifiez toutes les pièces amovibles avec un aérosol sec au Téflon® (Viso 900-B5, par exemple).	
<b>Châssis</b>	Vérifiez que toutes les pièces sont exemptes de fissures ou autres dommages. Veillez plus particulièrement aux zones proches des soudures. En présence de dommages, le châssis doit être mis au rebut.
<b>Angle du dossier</b>	Vérifiez que l'angle est facilement réglable. Le dossier doit pouvoir être facilement rabattu et le mécanisme de verrouillage doit fonctionner correctement.
<b>Poignées de poussée/barre de poussée</b>	Vérifiez que les poignées de poussée/la barre de poussée fonctionnent correctement. Elles doivent être fermes et les vis bien serrées.

Le tissu peut être lavé à des températures allant jusqu'à 60 °C. Des détergents normaux peuvent être utilisés.

-  Toutes les parties du fauteuil roulant munies de garnitures en toile de tissu revêtu de polyuréthane (PU) multi-stretch, telles que les coussins d'accoudoir, les coussins appui-mollets, l'appui-tête ou l'appui-nuque, doivent être lavées conformément aux instructions ci-dessus.

## Version électrique

### ! Important !



- Le fauteuil roulant équipé d'un dossier ou d'un dispositif d'inclinaison électrique est protégé conformément à la norme IPX4. Cela signifie que le produit peut être lavé à l'eau et avec une brosse. L'eau peut être sous pression (tuyau d'arrosage ou équivalent), mais l'eau à haute pression ne doit pas être pulvérisée directement vers le système électrique.
- Température de lavage maximale 20 °C.
- N'utilisez pas de nettoyeur à vapeur.
- Avant de procéder au nettoyage, veillez à débrancher le cordon d'alimentation électrique.
- Les câbles interconnectés doivent rester branchés lors du nettoyage du produit.
- Au cours du nettoyage, rétractez le vérin le plus possible à l'intérieur pour éviter d'éliminer la graisse de la tige de piston.

### 4.3.5 Désinfection

Il est possible de désinfecter le fauteuil roulant en le vaporisant ou en l'essuyant avec des désinfectants testés et approuvés.

-  Vaporisez un produit de nettoyage et de désinfection doux (bactéricide et fongicide conforme aux normes EN1040 / EN1276 / EN1650) et suivez les instructions du fabricant.

1. Essuyez toutes les surfaces généralement accessibles à l'aide d'un chiffon doux et d'un désinfectant ménager ordinaire.
2. Laissez sécher le produit à l'air.

Pièces principales du fauteuil roulant	
<b>Toiles de dossier et d'assise</b>	<ul style="list-style-type: none"> <li>• Vérifiez que les bandes autoagrippantes sont intactes et qu'elles peuvent être correctement fixées.</li> <li>• Assurez-vous que les housses sont intactes et propres. Dans le cas contraire, consultez la section : « Nettoyage et désinfection »</li> <li>• Si le tissu est déchiré, remplacez la housse.</li> </ul>
<b>Inclinaison d'assise</b>	<p>Vérifiez la fonction en faisant passer l'angle de la position inférieure à la position supérieure.</p> <p><b>Risque de dommage matériel</b></p> <p>– Le vérin pneumatique ne doit pas être ouvert. Il contient de l'huile et du gaz à haute pression.</p> <div style="background-color: #e0e0e0; padding: 5px;"> <p> <b>ATTENTION !</b>  <b>Risque de dommage matériel</b>  – Le vérin pneumatique ne doit pas être ouvert. Il contient de l'huile et du gaz à haute pression.</p> </div>
<b>Freins actionnés par l'assistant</b>	<p>Vérifiez que la fonction de freinage est en bon état. Dans le cas contraire :</p> <ol style="list-style-type: none"> <li>1. Vérifiez que le câble est intact et remplacez-le au besoin.</li> <li>2. Vérifiez que le cache-câble est intact et remplacez le câble au besoin.</li> <li>3. Réglez le câble au niveau de la poignée et/ou du moyeu de roue.</li> <li>4. Serrez le câble jusqu'à obtention d'une fonction de freinage optimale.</li> </ol>
<b>Accoudoirs/appuis latéraux</b>	<p>Assurez-vous que les accoudoirs/appuis latéraux sont intactes. Ils doivent pouvoir être facilement détachés/attachés.</p>
<b>Repose-jambes</b>	<p>Assurez-vous que les repose-jambes peuvent être :</p> <ul style="list-style-type: none"> <li>• facilement détachés ;</li> <li>• facilement attachés ;</li> <li>• facilement réglés en hauteur et en angle.</li> </ul>
<b>Dispositif anti-bascule</b>	<ul style="list-style-type: none"> <li>• Vérifiez que le dispositif anti-bascule est facilement réglable et escamotable.</li> <li>• Vérifiez que les vis sont serrées. Dans le cas contraire, resserrez-les.</li> </ul>
<b>Roues arrière</b>	<ul style="list-style-type: none"> <li>• Remplacez les pneus si les sculptures sont usées.</li> <li>• Remplacez les protège-rayons manquants et resserrez ceux qui sont lâches.</li> <li>• Serrez la main courante, si nécessaire.</li> <li>• Vérifiez que la main courante est souple et exempte de fissures ou de bords tranchants. Dans le cas contraire, remplacez la main courante.</li> <li>• Vérifiez l'axe de roue arrière. Il doit être complètement inséré dans le montant de la roulette. Vérifiez que l'axe de roue arrière est bien verrouillé. Tirez sur la roue arrière pour vous assurer que l'axe à démontage rapide est bien fixé.</li> <li>• Vérifiez la pression – la pression maximale recommandée est indiquée sur les pneus.</li> </ul>
<b>Fixation de roue arrière</b>	<p>Contrôle :</p> <ul style="list-style-type: none"> <li>• que les vis de la fixation de roue arrière sont bien serrées ;</li> <li>• que le montant de la roulette est bien en place.</li> </ul> <p> Le montant de la roulette standard doit être serré à l'aide d'une clé manuelle et dynamométrique calibrée à 40 +/- 5 Nm, le montant de la roulette de la main double à 45 0/+ 5 Nm.</p>
<b>Freins</b>	<ul style="list-style-type: none"> <li>• Vérifiez que les freins à tambour fonctionnent correctement sur les deux pneus.</li> <li>• Contrôlez le positionnement des freins utilisateur.</li> <li>• Vérifiez que la tige de frein n'est pas usée. Remplacez-la si nécessaire.</li> <li>• Assurez-vous que les vis sont bien serrées.</li> <li>• Testez la fonction de freinage. Lorsque vous freinez, la tige de frein doit appuyer sur le pneu sur une longueur de 5 mm.</li> </ul> <p> Assurez-vous que la pression des pneus est correcte pour atteindre un effet de freinage optimal.</p>

<b>Pièces principales du fauteuil roulant</b>	
<b>Roulettes</b>	<ul style="list-style-type: none"> <li>• Détachez les roulettes et nettoyez les fourches de roue avant.</li> <li>• Retirez les saletés et les cheveux sur les roulettes.</li> <li>• Réinstallez les roulettes et vérifiez qu'elles tournent librement.</li> <li>• Si les roues sont remplies d'air, vérifiez la pression – la pression maximale recommandée est indiquée sur le pneu.</li> <li>• Si les roues sont pleines, vérifiez que les pneus sont exempts de fissures. Si les pneus sont secs et fissurés, ils doivent être remplacés.</li> </ul>
<b>Usure et jeu de tous les dispositifs de fixation</b>	<p>Les boulons et autres dispositifs de fixation peuvent se desserrer en raison de leur utilisation constante.</p> <ol style="list-style-type: none"> <li>1. Vérifiez que les fixations sont bien serrées sur les fourches de roue avant, la palette, l'assise, les appuis latéraux, le dossier, les poignées, etc.</li> <li>2. Resserrez tous les boulons ou vis trop lâches.</li> </ol>

<b>Options</b>	
 Lubrifiez toutes les pièces amovibles avec un aérosol sec au Téflon® (Viso 900-B5, par exemple).	
<b>Usure et jeu de tous les dispositifs de fixation</b>	<p>Les boulons et autres dispositifs de fixation peuvent se desserrer en raison de leur utilisation constante.</p> <ol style="list-style-type: none"> <li>1. Vérifiez que les fixations sont bien serrées sur les fourches de roue avant, la palette, l'assise, les appuis latéraux, le dossier, les poignées, etc.</li> <li>2. Resserrez tous les boulons ou vis trop lâches.</li> </ol>
<b>Appui-tête</b>	<ul style="list-style-type: none"> <li>• Vérifiez que le dispositif de réglage latéral et de réglage de l'angle des coussins fonctionne correctement.</li> <li>• Vérifiez que le dispositif de réglage de l'angle fonctionne et qu'il existe une fonction de mémorisation.</li> </ul>
<b>Appui-nuque</b>	<ul style="list-style-type: none"> <li>• Vérifiez que le dispositif de réglage de l'angle fonctionne et qu'il existe une fonction de mémorisation.</li> </ul>
<b>Support de tronc « multifonctions »</b>	<ul style="list-style-type: none"> <li>• Vérifiez que le dispositif de réglage de l'angle fonctionne correctement et qu'il existe une fonction de mémorisation.</li> </ul>
<b>Coussin d'abduction</b>	<ul style="list-style-type: none"> <li>• Vérifiez que le dispositif de réglage de la profondeur fonctionne.</li> </ul>
<b>Tablette</b>	<ul style="list-style-type: none"> <li>• Lors du remontage de la tablette, essayez de localiser manuellement le filetage avant de serrer les vis au moyen d'outils. Vous éviterez ainsi d'endommager le filetage.</li> </ul>

## 4.4.1 Liste de contrôle de reconditionnement

	OK	REMARQUE	SIGNATURE
LAVAGE			
RECONDITIONNEMENT			
Châssis			
Angle du dossier			
Poignées de poussée/barre de poussée			
Toile de dossier			
Toile d'assise			
Angle d'assise			
Frein actionné par l'assistant			
Accoudoirs/appuis latéraux			
Repose-jambes			
Palettes			
Dispositif anti-bascule			
Roues arrière			
Fixation de roue arrière			
Freins			
Roulettes			
Usure et jeu des dispositifs de fixation			
Appui-tête			
Appui-nuque			
Support de tronc			
Coussin d'abduction			
Tablette			
TEST :			
Le fauteuil roule en ligne droite			
Aucune difficulté de propulsion			
CONTRÔLE À LA LIVRAISON :			
Inclure un manuel d'utilisation			

## 5 Après l'utilisation

### 5.1 Stockage



#### IMPORTANT !

- Risque d'endommagement du produit
- N'entreposez pas le produit près de sources de chaleur.
- Ne déposez jamais d'autres objets sur le fauteuil roulant.
- Rangez le fauteuil roulant à l'intérieur dans un environnement sec.
- Consultez les limites de température indiquées au chapitre 7 *Caractéristiques Techniques*, page 31.

Après une longue période de stockage (supérieure à quatre mois), il est nécessaire de procéder à une inspection du fauteuil roulant comme indiqué dans le chapitre 4 *Maintenance*, page 23.

#### 5.1.1 Stockage - Version électrique

##### Courte période de stockage

Ne retirez pas le bloc batterie ① situé au-dessous de la plaque d'assise, débranchez le bloc batterie de l'unité centrale ②.

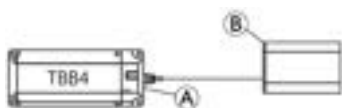

##### Longue période de stockage

##### Stockage du véhicule électrique et de la batterie

- Même lorsqu'elles ne sont pas utilisées, les batteries s'auto-déchargent. Il est conseillé de débrancher le bloc batterie de l'unité centrale si le véhicule électrique est stocké sur une période supérieure à deux semaines. Déconnectez le bloc batterie de l'unité centrale, reportez-vous à la rubrique Courte période de stockage ci-dessous. En cas de doute sur le câble à débrancher, contactez votre fournisseur agréé. Sinon, appuyez (plus de trois secondes) sur le bouton « OFF » ③ situé à l'arrière sur le côté droit du bloc batterie ①.
- La batterie doit toujours être entièrement chargée avant son stockage.
- Si le véhicule électrique est stocké sur une période supérieure à quatre semaines, vérifiez les batteries tous les six mois et rechargez-les au besoin (avant que la jauge n'indique qu'elles sont à moitié chargées) afin d'éviter toute détérioration.

##### Préparation du véhicule électrique en vue de son utilisation

- Le bloc batterie doit être chargé avant utilisation.
- Rebranchez le bloc batterie à l'unité centrale.
- Sinon, appuyez (plus d'une seconde) sur le bouton « ON » ④ situé à l'avant sur le côté droit du bloc batterie ①.

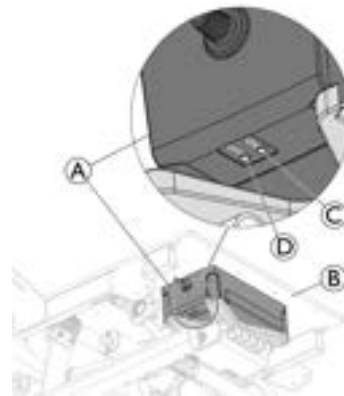

Dans certains cas, lorsque la batterie a été rechargée alors qu'elle était très faible ou que son alimentation a été débranchée puis rebranchée, vous devrez éventuellement appuyer (plus d'une seconde) sur le bouton « ON » ④ situé à l'avant sur le côté droit du bloc batterie ①, fixé sous la plaque d'assise ②.

### 5.2 Mise au rebut

Préservez l'environnement en faisant recycler ce produit en fin de vie dans un centre de recyclage.

Désassemblez le produit et ses composants afin que les différents matériaux puissent être séparés et recyclés individuellement.

La mise au rebut et le recyclage des produits usagés et de l'emballage doivent respecter la législation et les règlements relatifs à la gestion des déchets de chaque pays. Contactez votre organisme local de traitement des déchets pour plus d'informations.

#### 5.2.1 Mise au rebut - Version électrique



#### AVERTISSEMENT !

##### Risque pour l'environnement

L'appareil contient des batteries. Ce produit peut contenir des substances nuisibles à l'environnement s'il est jeté dans un endroit (décharge) non conforme à la législation en vigueur.

- NE JETEZ PAS les batteries avec les déchets ménagers.
- Les batteries DOIVENT être portées dans un site prévu à cet effet. Le retour est exigé par la loi et gratuit.
- Seules des batteries déchargées doivent être mises au rebut.
- Couvrez les bornes des batteries au lithium avant leur mise au rebut.

### 5.3 Reconditionnement

Ce produit peut être réutilisé. Pour reconditionner le produit en vue de son utilisation par un nouvel utilisateur, il convient d'effectuer les opérations suivantes :

- Examen
- Nettoyage et désinfection
- Adaptation au nouvel utilisateur

Pour plus d'informations, reportez-vous à la section 4 *Maintenance*, page 23 et au manuel de maintenance de ce produit.

Veillez à le remettre le manuel d'utilisation en même temps que le produit.

Si un dommage ou un dysfonctionnement est détecté, ne réutilisez pas le produit.

## 6 Dépannage

### 6.1 Dépannage du système électrique

**AVERTISSEMENT !**
**Risque de blessure corporelle et d'endommagement du produit.**

– Vous devez débrancher le fauteuil roulant de la source d'alimentation secteur avant d'ouvrir ou de réparer les pièces électriques.

Symptôme	Cause possible	Solution
Le voyant secteur ne s'allume pas	Le secteur n'est pas branché	Branchez le secteur
	Le fusible dans le boîtier de contrôle est grillé	Remplacez le boîtier de contrôle
	Le boîtier de contrôle est défectueux	Remplacez le boîtier de contrôle
Le voyant secteur s'allume, mais le moteur ne fonctionne pas. Le relais dans le boîtier de contrôle fait un bruit de cliquetis	Le bouchon moteur n'est pas complètement inséré dans le boîtier de contrôle	Insérez correctement le bouchon moteur dans le boîtier de contrôle
	Le moteur est défectueux	Remplacez le moteur
	Le câble moteur est endommagé	Remplacez le câble
	Le boîtier de contrôle est défectueux	Remplacez le boîtier de contrôle
Le voyant secteur s'allume, mais le moteur ne fonctionne pas. Aucun son relais ne sort du boîtier de contrôle	Le boîtier de contrôle est défectueux	Remplacez le boîtier de contrôle
	La télécommande est défectueuse	Remplacez la télécommande
Le boîtier de contrôle fonctionne sauf dans une direction sur un canal	Le boîtier de contrôle est défectueux	Remplacez le boîtier de contrôle
	La télécommande est défectueuse	Remplacez la télécommande
Le moteur fonctionne mais la tige du piston ne se déplace pas.	Le moteur est endommagé	Remplacez le moteur
Le moteur ne peut pas soulever une charge complète		
Bruit du moteur, mais pas de déplacement de la tige du piston		
La tige du piston fonctionne vers l'avant et non vers l'arrière		

## 7 Caractéristiques Techniques

### 7.1 Dimensions et poids

Toutes les dimensions et les spécifications de poids se rapportent à une gamme étendue de fauteuils roulants dans une configuration standard. Les dimensions et le poids (d'après la norme ISO 7176-1/5/7) peuvent varier en fonction des configurations.



#### IMPORTANT !

- Dans certaines configurations, l'encombrement du fauteuil roulant prêt à l'emploi dépasse les limites autorisées et l'accès aux issues de secours n'est pas possible.
- Dans certaines configurations, la taille du fauteuil roulant dépasse les dimensions recommandées pour les déplacements en train au sein de l'UE.

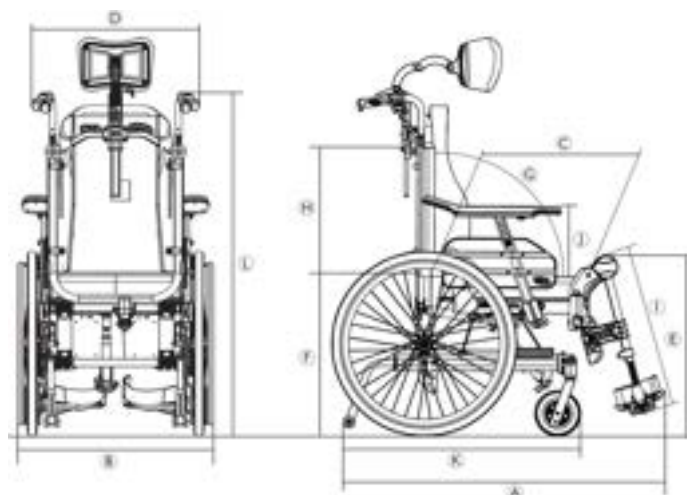

	Poids maximal de l'utilisateur	135 kg
Ⓐ	Longueur totale avec repose-jambes	995 – 1470 mm
Ⓑ	Largeur totale	590 – 725 mm
	Largeur du rangement	535 – 680 mm
	Hauteur du rangement	515 – 590 mm
	Longueur du rangement	à partir de 705 – 840 mm
	Poids total *	à partir de 30 – 31.5 kg
	Poids de la partie plus lourde *	20 – 21.5 kg
	Stabilité statique	En descente : 11° – 27° En montée : 11° – 31° Latérale : 16° – 22°
	Angle du plan d'assise	-3° – +22° **/ 0° – +25° **
Ⓒ	Profondeur d'assise effective	Fixe : 420 – 480 mm Réglable : 430 – 500 mm
Ⓓ	Largeur d'assise effective	Fixe : 390 – 490 mm, par incréments de 50 mm Réglable : 390 – 540 mm, par incréments de 25 mm
Ⓔ	Hauteur d'assise avant	400 – 450 mm, par incréments de 25 mm
Ⓕ	Hauteur d'assise arrière	400 – 450 mm, par incréments de 25 mm
Ⓖ	Angle du dossier	Dispositif d'inclinaison à ressort pneumatique : 0°/+30°, en continu Dispositif d'inclinaison électrique : 0°/+30°, en continu
Ⓗ	Hauteur de dossier	570 – 710 mm
Ⓘ	Distance repose-pied à assise	355 – 465 mm, par incréments de 10 mm
	Angle pied à assise	90° – 180°
Ⓙ	Hauteur de l'accoudoir à l'assise	Plage : 230 – 350 mm Standard : 230 – 340 mm Confort : 240 – 350 mm
	Logement avant de la structure de l'accoudoir	360 – 440mm
	Diamètre de la main courante	530 mm
	Emplacement horizontal de l'essieu	36 – 66 mm
	Rayon de braquage minimum	800 mm
Ⓚ	Longueur totale sans repose-jambes	780 – 1100 mm
Ⓛ	Hauteur globale	1200 – 1550 mm
	Largeur du pivot	1450 mm
	Angle maximal de pente du frein	7°

 \* Poids total avec largeur d'assise de 390 mm et configuration la plus légère. Si le fauteuil est équipé d'un système électrique, le poids augmente de 5,5 kg.

\*\*S'il est équipé d'un système électrique, l'angle total du plan d'assise est augmenté de 5°

## 7.2 Poids maximum des pièces amovibles

Poids maximum des pièces amovibles	
Pièce :	Poids maximum :
Repose-jambes réglable en angle avec coussin appui-mollets et repose-pied	3,2 kg
Accoudoir	2,0 kg
Roue arrière 600 mm (24") pleine avec main courante et protège-rayons	2,5 kg
Appui-tête/Appui-nuque	1,4 kg
Support latéral	0,8 kg
Coussin de dossier	2,0 kg
Coussin d'assise	1,9 kg
Tablette	3,9 kg

## 7.3 Pneus

La pression idéale dépend du type de pneu.

Le tableau qui suit est fourni à titre indicatif. Si le pneu utilisé n'est pas répertorié dans la liste, reportez-vous au

## 7.4 Matériaux

Châssis, tubes de dossier	Acier, revêtement poudre
Pièces en plastiques telles que poignées de poussée, poignées de frein, palettes repose-pieds et pièces de la plupart des options	Thermoplastique (PA, PE, PP, ABS et TPE, par exemple), conformément au symbole qui figure sur les pièces
Toile (siège et dossier)	Mousse de polyuréthane, tissu revêtu de polyuréthane et velours
Tablette	ABS
Plaque d'assise	Contreplaqué de bouleau
Autres pièces métalliques	Alliages zinc, alliages aluminium et acier
Vis, rondelles et écrous	Acier inoxydable

 Tous les matériaux utilisés sont protégés contre la corrosion. Nous n'utilisons que des matériaux et composants conformes au règlement REACH.

 Systèmes antiviol et de détection des métaux : dans de rares cas, les matériaux utilisés dans le fauteuil roulant peuvent activer les systèmes antiviol et de détection des métaux.

flanc du pneu : la pression maximum y est généralement inscrite.

Pneu	Pression max.		
	4,5 bars	450 kPa	65 psi
Pneumatique profilé : 610 x 35 mm (24" x 1 3/8)			
Bandage : 305 x 45 mm (12" x 1 3/4) 610 x 35 mm (24" x 1 3/8)	-	-	-
Bandage : 150 x 30 mm (6" x 1 1/4) 200 x 30 mm (8" x 1 1/4) 200 x 45 mm (8" x 1 3/4)	-	-	-

 La compatibilité des pneus répertoriés ci-dessus dépend de la configuration et/ou du modèle de votre fauteuil roulant.

 En cas de crevaison d'un pneu, veuillez consulter un atelier approprié (une boutique de réparation de vélos, un fournisseur de vélos, etc., par exemple) pour le remplacement de la chambre à air par une personne qualifiée.

 La taille du pneu est indiquée sur la paroi latérale du pneu. Le remplacement des pneus doit être effectué par un technicien qualifié.



### ATTENTION !

– La pression des pneus doit être équivalente dans les deux roues afin d'éviter une réduction du confort de conduite, de préserver l'efficacité des freins et de faciliter la propulsion du fauteuil roulant.

## 7.5 Conditions ambiantes

	Stockage et transport	Utilisation
Température	-20 °C à 40 °C	-5 °C à 40 °C
Humidité relative	de 20 à 90 % à 30 °C, sans condensation	
Pression atmosphérique	de 800 hPa à 1060 hPa	

 Il est important de noter que si le fauteuil roulant a été stocké à basse température, il doit être adapté aux conditions de fonctionnement avant d'être utilisé.

## 7.6 Conditions ambiantes - Version électrique

	Stockage, transport et utilisation
Température	0 °C à 40 °C
Humidité relative	20 % à 90 %, sans condensation
Pression atmosphérique	de 860 hPa à 1060 hPa

## 7.7 Système électrique — Modèles équipés d'un dossier et d'un dispositif d'inclinaison électrique

### Système électrique

Batterie	24 V CC (CC = courant continu), 2 Ah/2,2 Ah / plomb-acide
Cycle d'utilisation	10 % (max. 2 min MARCHÉ / 18 min ARRÊT)
	Pièce appliquée conforme aux exigences spécifiées pour la protection contre les décharges électriques selon la norme IEC60601-1.
Degré de protection	<b>IPx4</b> Consultez les étiquettes apposées sur chaque appareil électrique pour connaître la classe IP correcte. La classification IP la plus basse détermine la classification générale du système. <b>IPx4</b> - Le système est protégé contre les projections d'eau, quelle que soit la direction (sauf haute pression).



### Chargeur

Tension d'entrée	100 – 240 V CA (CA = courant alternatif), 50/60 Hz, 1 A
Puissance maximale de sortie	29 V CC, 1,5 A
Indice de protection 	Équipement de CLASSE II

 Pour plus de détails, contactez votre fournisseur Invacare autorisé.

## 7.8 Tableaux de hauteur d'assise

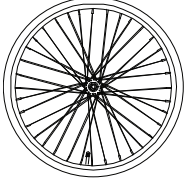
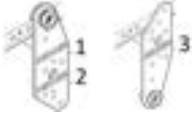
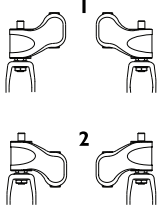
### 7.8.1 Clematis Pro

					
450	600 (24")	1	2	1	200
450	600 (24")	1	1	2	150
400	600 (24")	2	2	2	150
450	305 (12")	3	2	1	200



## Invacare distributors

### France:

Invacare Poirier SAS  
Route de St Roch  
F-37230 Fondettes  
Tel: (33) (0)2 47 62 64 66  
Fax: (33) (0)2 47 42 12 24  
contactfr@invacare.com  
www.invacare.fr

### Belgium & Luxemburg:

Invacare nv  
Autobaan 22  
B-8210 Loppem  
Tel: (32) (0)50 83 10 10  
Fax: (32) (0)50 83 10 11  
belgium@invacare.com  
www.invacare.be

### Schweiz / Suisse / Svizzera:

Invacare AG  
Benkenstrasse 260  
CH-4108 Witterswil  
Tel: (41) (0)61 487 70 80  
Fax: (41) (0)61 487 70 81  
switzerland@invacare.com  
www.invacare.ch



Invacare France Operations SAS  
Route de St Roch  
F-37230 Fondettes  
France

